

08

lubricación y técnica de fluídos



08001

ENGRASADORES



8001
MT503



8001
MT506



8001
MT507



8001
MT508



8001
MT150
hexágono
15 mm



8001
MT150
hexágono
15 mm



8001
MT156
Ø 16 mm



8001
MT157
Ø 22 mm



8001
MT873



8001
MT862

Rosca	8001 MT503	8001 MT506	8001 MT507	8001 MT508	8001 MT150	8001 MT153	8001 MT16	8001 MT157	8001 MT873	8001 MT862
M6/100	●	●	●	●	●				●	
M7/100	●	●	●	●	●					
M8/100	●	●	●	●	●					
M8/125	●	●	●	●	●	●			●	
M9/100	●	●	●	●	●					
M10/100	●	●	●	●	●	●	●		●	
M10/125	●	●	●	●	●					
M10/150	●	●	●	●	●	●			●	
M12/100	●	●	●	●	●					
M12/125	●	●	●	●	●					
M12/150	●	●	●	●	●					
M12/175	●	●	●	●	●					
M14/200					●					
1/8 GAS	●	●	●	●	●	●	●		●	
1/4 GAS	●	●	●	●	●	●	●	●	●	
3/8 GAS							●	●		
1/4 SAE	●	●	●	●	●					
5/16SAE	●	●	●	●	●					
3/8SAE	●	●	●	●	●					
1/4 W	●	●	●	●	●					
5/16 W	●	●	●	●	●					
3/8 W	●	●	●	●	●					
Ø6 Presión	●								●	●
Ø8 Presión	●								●	●
Ø10 Presión	●								●	●
Ø12 Presión										●

**PODEMOS SUMINISTRAR ENGRASADORES
DE ACERO INOXIDABLE. CONSULTEN TIPOS**



8001STF



8001UK
Gota-gota

Modelo	Capacidad cm ³	Rosca Gas
8001STF1-A	2,2	1/8
8001STF2-1/8A	5,0	1/8
8001STF2-1/4A	5,0	1/4
8001STF3-A	10,0	1/4
8001STF4-A	17,0	1/4
8001STF5-A	35,0	1/4
8001STF6-A	50,0	1/4
8001STF7-1/4A	70,0	1/4
8001STF7-3/8A	70,0	3/8
8001STF8-A	120,0	3/8

Modelo	Ø copa mm	Capacidad cm ³	Rosca Gas
8001UK1	32	20	1/4
8001UK2	40	38	1/4
8001UK3	50	70	3/8
8001UK4	60	125	1/2
8001UK5	70	220	1/2
8001UK6	80	310	1/2
8001UK7	90	480	3/4
8001UK8	100	660	3/4
8001UK9	110	970	3/4

08004

ACOPLAMIENTOS FLEXIBLES PARA BOMBAS DE ENGRASE



8004

Modelo	Longitud mm.
8004290	290
8004340	340
8004400	400
8004500	500

Modelo	Longitud mm.
8004600	600
8004700	700
8004800	800
80041000	1000
80042000	2000

08005

BOQUILLAS PARA BOMBAS DE ENGRASE



8005102



8005101



8005100



8005BT



8005BZ

Modelo	Características
8005102	Boquilla para engrasador hidráulico
8005100	Boquilla para engrasador plano o hexagonal Ø 15-16 mm
8005101	Igual a la anterior Ø 22 mm
8005BT	Boquilla engrase de punta
8005BZ	Boquilla engrase cóncava. ZERC

08005

EQUIPOS NEUMATICOS DE ENGRASE



8005EGC50



8005ENG50

Modelo	Características
8006EGC50	● Equipo con bomba neumática ratio 55:1 ● Carenado de protección con capacidad para bidones de hasta 50 kg ● Incluye: bomba neumática • Carenado de protección con carro 4 ruedas • 3 m. manguera • Pistola de alta presión con rótula
8006ENG50	● Equipo igual al anterior pero sin carenado de protección ● Para bidones de 50 kg ● Incluye: bomba neumática • Tapa de 405 mm para bidón 50 kg • 3 m. manguera • Pistola de alta presión con rótula • Carro portabidones de 3 ruedas
8006ENG50	● Equipo igual al anterior pero para bidones de 185 kg ● Incluye: bomba neumática • Tapa de 610 mm para bidón 185 kg • 4 m. manguera • Plato seguidor para bidón 185 kg • Pistola de alta presión con rótula • Carro portabidones con ruedas neumáticas y freno

08007

PISTOLA Y ACCESORIOS PARA EQUIPOS DE ENGRASE



800777



8007RS



8007RT

Modelo	Características
800777	● Pistola de engrase a alta presión ● Debe utilizarse siempre con una rótula para evitar las torsiones de la manguera
8007RT	● Rótula triple
8007RD	● Rótula doble
8007RS	● Racord recto simple
8007FX	● Manguera flexible con recores en los extremos (1/4-1/4G) ● Suministrable en long de 1 a 15 m.

08012

BOMBAS MANUALES EXTRACTORAS DE LIQUIDOS DE BIDONES



Modelo	Características
801247	● Bomba de tranvase rotatorio con filtro de salida ● Para gasoleo, petróleo y aceites ● Para bidón 205 l.
801246	● Bomba de tranvase, inalterable a disolventes, aceites, taladrinas y alcoholes ● Sin juntas de goma o plástico ● Para bidón 205 l.
801227	● Igual anterior pero para bidones de 50 l.
801238	● Bomba de tranvase construida en polietileno ● Para productos químicos, disolventes y ácidos ● Para bidones 205 l.
801239	● Igual anterior pero para bidones de 50 l.

08013

BOMBAS ELECTRICAS PARA TRANSVASES



Modelo	Corriente	Potencia CV	L/hora	Bars	Aplicación
8013M	220 V	1/10	100	2	Agua
8013M0	220 V	1/10	100	2	Aceites
8013D2	220/380 V	1/6	225	2,5	Agua
8013D20	220/380 V	1/6	225	2,5	Aceites
8013B2	220 V	1/3	1200	3	Agua
8013B20	220 V	1/3	1200	3	Aceites

08014

BOMBAS DE TALADRINA



8014YX



8014YXD

Modelo	Potencia CV	Dimen. mm L1 L2	Características V rpm	Prestaciones Q (l/min) H(m)
8014YXN1001	0,10	340 136	230 2740	16 2
8014YXN1003	0,12	340 136	230/400 2740	21 2
8014YXN2003	0,18	340 136	230/400 2750	28 2
8014YXM1001	0,10	404 200	230 2740	16 2
8014YXM1003	0,12	404 200	230/400 2740	21 2
8014YXM2003	0,18	404 200	230/400 2750	28 2
8014YXL1001	0,10	464 260	230 2740	16 2
8014YXL1003	0,12	464 260	230/400 2740	21 2
8014YXL2003	0,18	464 260	230/400 2750	28 2

Modelo	Potencia CV	Dimen. mm L1	Características V rpm	Prestaciones Q (l/min) H(m)
8014YXD	0,10	260	230 2740	16 2
8014YXD	0,12	260	230/400 2740	21 2
8014YXD	0,18	260	230/400 2750	28 2

PLASTICO (LOCLINE®)



- Tubo flexible articulado para líquidos refrigerantes, etc.
- Resistente a las vibraciones
- Hermético
- No conductor de electricidad
- Resistencia a agentes químicos normales
- Caudal \varnothing 1/4: 15 l/min.
- \varnothing 1/2: 30 l/min
- \varnothing 3/4: 61 l/min.

\varnothing 1/4"

Modelo	Características
801740.413	Envase compuesto de: Cuerpo de lanza 330 mm. long. ● Bocas salida \varnothing 1,5, 3 y 6 mm ● Rácord 1/4" y 1/8"
801741.401	Cuerpo de lanza 290 mm.
801749.421	1050 rútlulas articuladas, rollo de 15 m.
801741.402	Boca salida \varnothing 1,5 mm. (4 uds.)
801749.422	50 bocas \varnothing 1,5 mm.
801741.403	Boca salida \varnothing 3 mm. (4 uds.)
801749.423	50 bocas \varnothing 3 mm.
801741.404	Boca salida \varnothing 6 mm. (4 uds.)
801749.424	50 bocas \varnothing 6 mm.
801741.405	Rácord 1/8" (4 uds.)
801749.425	50 rácord de 1/8"
801741.406	Rácord 1/4" (4 uds.)
801749.426	50 rácord de 1/4"
801741.407	Boca salida ancha (2 uds.)
801749.427	Boca plana 24 x 0,8 mm (20 uds.)
801741.408	Y Ramificación (2 uds.)
801749.428	20 Y ramificación
801741.409	Enlace recto (4 uds.)
801741.411	Rácord hembra 1/8" (4 uds.)
801749.431	Rácord hembra 1/8" (20 uds.)
801729.452	Grifo macho de 1/4"
801729.453	Grifo hembra de 1/4"
801729.454	Grifo en línea
801721.199	Distribuidor de 1/4"
801749.449	Boca plana regulable con 20 agujeros \varnothing 1 mm.
801749.450	Boca plana regulable con 20 agujeros \varnothing 1,5 mm.
801741.476	4 tubos de 100 mm
801741.445	20 tubos de 100 mm
801741.477	4 anillos de presión
801749.446	20 anillos de presión
801729.451	Válvula de retención
801741.470	4 bocas de salida 90° \varnothing 1,5 mm
801749.439	20 bocas de salida 90° \varnothing 1,5 mm
801741.471	4 bocas de salida \varnothing 3 mm
801749.440	20 bocas de salida \varnothing 3 mm
801741.472	4 bocas de salida \varnothing 6 mm
801749.471	20 bocas de salida \varnothing 6 mm
801741.473	2 bocas salida con 5 agujeros \varnothing 2,5 mm
801749.442	20 bocas salida con 5 agujeros \varnothing 2,5 mm

\varnothing 1/2"

Modelo	Características
801750.813	Envase compuestode: Cuerpo de lanza 330 mm. long. ● Bocas salida \varnothing 6, 9,5 y 12,5 mm ● Rácord 3/8" y 1/2"
801751.801	Cuerpo de lanza 290 mm.
801759.861	690 articulaciones, rollo de 15 m.
801751.806	Boca salida \varnothing 6 mm.
801759.866	50 bocas salida \varnothing 6 mm.
801751.802	Boca salida \varnothing 9 mm. (4 uds.)
801759.862	50 bocas salida \varnothing 9 mm.
801751.803	Boca salida \varnothing 12 mm. (4 uds.)
801759.863	50 bocas salida \varnothing 12 mm.
801751.804	Rácord 3/8" (4 uds.)
801759.864	50 rácord de 3/8"
801751.805	Rácord 1/2" (4 uds.)
801759.865	50 rácord de 1/2"
801751.807	Boca salida ancha (2 uds.)
801759.867	20 bocas planas 32 x 4,5 mm
801751.809	Boca salida ancha 2" (2 uds.)
801759.871	Boca plana 60 x 3 mm (20 uds.)
801751.811	Enlace recto (4 uds.)
801751.821	Reducción 1/2" - 1/4" (2 uds.)
801759.869	20 reducción \varnothing 1/2" - 1/4"
801751.822	Reducción doble 1/2"-1/4" (2 uds.)
801759.870	20 reducción doble \varnothing 1/2" - 1/4"
801751.808	Y Ramificación (2 uds.)
801759.868	20 bifurcación en Y
801739.852	Grifo macho de 1/2"
801739.853	Grifo hembra de 1/2"
801739.854	Grifo en línea
801732.099	Distribuidor de 1/2"
801751.833	4 tubos de 100 mm
801759.883	20 tubos de 100 mm
801751.834	4 anillos de presión
801759.884	20 anillos de presión
801739.851	Válvula de retención
801751.828	4 bocas de salida 90° \varnothing 6 mm
801759.878	20 bocas de salida 90° \varnothing 6 mm
801751.829	4 bocas de salida 90° \varnothing 9 mm
801759.879	20 bocas de salida 90° \varnothing 9 mm
801751.830	4 bocas de salida 90° \varnothing 12 mm
801759.880	20 bocas de salida 90° \varnothing 12 mm
801751.831	2 bocas de salida 90° en peine
801759.881	20 bocas de salida 90° en peine

08019

LUBRICADORES POR MICRONIEBLA

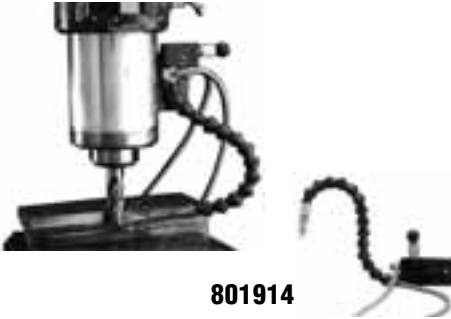

801914

- Consta de: Base magnética de doble posicionamiento ● Válvula de on/off para regular aire y fluido ● Toma de aire y líquido protegidas por tubo inox. ● Válvula de salida regulable conectada con rótulas Locline
- Para una mayor disipación del calor y mayor vida de la herramienta

Modelo

801914	Con 14 rótulas Locline
801919	Con 19 rótulas Locline
801929	Con 29 rótulas Locline

08020

VISORES DE NIVEL



80201

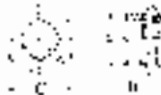

- Construidos en aluminio y cristal ● Junta de Klingerit
- Presión máxima de trabajo 4 Bars

Modelo F (rosca GAS) h₂ mm C mm

Modelo	F (rosca GAS)	h ₂ mm	C mm
8020114	1/4	8	17
8020138	3/8	8	22
8020112	1/2	9	27
8020134	3/4	10	32
8020110	1	14	41
8020114	1 1/4	14	50
80201112	1 1/2	14	55
8020120	2	14	70



80202

- Realizado con resina poliamídica especial de gran transparencia, alta resistencia mecánica, muy resistente a los agentes químicos, aceites, carburantes y disolventes varios ● Gran estabilidad dimensional, incluso a altas temperaturas ● Temperatura máxima de uso 120°C ● Evitar el contacto con alcohol y con agua a +60°C ● Óptima estanqueidad, conseguida a base de las juntas de goma y las juntas tóricas, combinadas con los tornillos de fijación.

Distancia

Modelo	entre centros	Ø mm	A mm	E mm	H1 mm	H2 mm	L mm
8020275	75	M10	25	13	110	35	52
80202126	126	M12	30	18	165	40	95
80202210	210	M12	28	18	250	41	182

C cuerpo transparente
G junta plana de goma

UR junta tórica
R arandela

D tuerca
B tornillo con taladro interior

08021

BOMBA COMPROBACION DE CIRCUITOS



8021

- Doble válvula de retención ● Para una comprobación rápida y precisa de la presión o estanqueidad en las instalaciones de fontanería y calefacción ● Presión 50 Bars
- Recipientes 12 litros.

08022

BOMBAS DE INFLAR MANUALES



8022B

8022A

- De alta presión y gran caudal.
- Presión máxima de servicio 12 Bars.
- De 300 cc por manchada.

Modelo

8022A	Con manómetro de 10 Bars
8022B	Sin manómetro

08027

PISTOLAS DE ASPIRACION



8027640

802722



802722D

- Funcionan con aire comprimido
- Pueden aspirar o soplar con una fácil operación de cambio

Modelo	Características
8027640	Metálica
802722	Plástico (ligera)
802722D	Plástico doble efecto



Esquema de funcionamiento

- 1 Tubo soplador
- 2 Virutas aspiradas
- 3 Tubo transparente
- 4 Virutas

ACCESORIOS PARA 802722 y 802722D



8027221
Saco recogida



8027223
Alargadera
450x30



8027224
Alargadera
450x28



8027222
Boca plana
150x140



8027225
Alargadera estrecha
276x30x12



8027227
Alargador
300x24



8027226
Cepillo
150x140



8027228
Tubo flexible

08028

BOMBA NEUMÁTICA PARA LIMPIEZA DE DEPOSITOS DE MAQUINAS

- Para la limpieza de depósitos de máquinas, tanques de almacén auto, grupos hidráulicos, sumideros, etc
- No utilizar con líquidos de bajo punto de ignición, gasolina, alcohol, keroseno, etc
- Funciona con aire comprimido efectuando el vaciado dentro de su bidón standard.

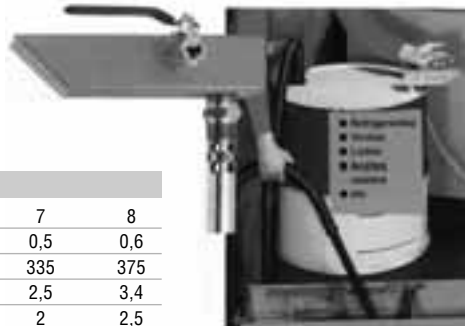

Rendimientos		4	5	6	7	8
Presión	kg/cm ³	4	5	6	7	8
Consumo aire	m ³ /min	0,26	0,32	0,37	0,5	0,6
Vacío	m/m hg	220	272	314	335	375
Agua	litros/seg	1,42	1,66	2,00	2,5	3,4
Aceite SAE 30	litros/seg	1	1,3	1,6	2	2,5



Esquema defuncionamiento

- 1 Aspiración líquidos
- 2 Tubería
- 3 Salida de aire
- 4 Bomba
- 5 Entrada de aire
- 6 Válvula de seguridad
- 7 Vacío
- 8 Líquido aspirado
- 9 Bidón standard

08030

DEPOSITOS DE PINTURA A PRESION



8030100



8030150



8030150G



8030300G

Modelo	Capacidad l.	Características
8030100 *	10	Removedor manual ● Regulación doble
8030100C *	10	Igual al anterior pero con pistola, manguera y recordaje
8030100CO *	10	Igual al anterior pero especial colas
8030150 *	15	Removedor manual ● Regulación doble
8030150C *	15	Igual al anterior pero con pistola, manguera y recordaje
8030150CO *	15	Igual al anterior pero especial colas
8030150G **	15	Asal ● Regulación doble ● Ruedas ● Para gotelé
8030300GC **	30	Igual al anterior pero con pistola gotelé, manguera y recordaje

* Acero inoxidable + tapa aluminio

** Acero galvanizado

**En los modelos 8030100/150
las ruedas son opcionales**

08031

PISTOLA DE PETROLEAR

Modelo	Características
8031	Pistola de gran producción para proyección de petróleo o detergentes ● Depósito nylon de 1 l.



8031

08032

FILTROS DE CERAMICA PARA AIRE

● Filtros diseñados especialmente para circuitos de aire de alimentación de sistemas de pintado (pistolas, etc)



80323032



80322125

Modelo	Características
80323032	Sistema triple cámara de centrifugado helicoidal y goteo por fricción ● Filtro de cerámica impactada de grandes dimensiones, con medida de obturación de 6 micras ● Regulador de presión compensada de doble muelle con protección del diafragma, de alta sensibilidad ● Manómetro controlador de gran visibilidad ● Purga semiautomática inoxidable con descarga automática ● Doble entrada 1/2" G. BSP, y doble salida 1/4" G. BSP, con grifos ● Soporte de fijación ● Caudal: 2500 l.p.m. a 6 kg/cm ²
80322125	Conjunto de doble filtro depurador de aire de máximo caudal ● Doble filtro con circuito de triple cámara de centrifugado ● Filtro de cerámica de grandes proporciones en cada unidad ● Entrada y salida 1/2" BSP ● Soporte de fijación ● Caudal: 10000 l.p.m. a 6 kg/cm ²

PROFESIONAL MOTOR GASOLINA



8033922436

- Igual características a la línea profesional portátiles pero con motor matriz de explosión
- Válvula mecánica
- Presión de trabajo 9 Bars
- Aptos para trabajo en continuo.

Modelo	Potencia HP	Depósito lts.	Peso kg.	Lt/min	Combustible
8033922427	3,5	25	50	300	gasolina
8033922436	3,5	100	70	300	gasolina
8033922437	5,5	100	85	425	gasolina
8033922447	6,5	100	98	620	gasolina

PROFESIONAL FIJOS



80339224...

- Culata, cilindro y cárter de acero modular, de gran espesor para evitar la deformación por presión o dilatación
- Cigüeñal en fundición de acero modular con dos puntos de apoyo sobre cojinetes
- Pistón en duro aluminio con segmentos cónicos y rascador en el compresor de una etapa, en doble etapa, el pistón de baja es de las mismas características anteriores, siendo el de alta en fundición de acero modular. Se consigue con esta tecnología un equilibrado perfecto entre pistón de alta y baja presión
- En los compresores de una etapa en la salida del aire comprimido, entre la válvula de culata y la de retención, se incorpora un refrigerador de duro aluminio aleteado que enfría el aire antes de almacenarlo en la caldera. En los de doble etapa, además de lo expuesto en párrafo anterior, en la salida de aire, entre el pistón de alta y baja presión, se incluye otro refrigerador que acentúa el enfriamiento del aire.

Equipamiento General: Compresor y motor montado en bancada sobre la caldera ● Motor eléctrico asincrónico, accionamiento por correas ● Presostato de arranque y paro en los modelos monofásicos con grifos de salida de aire ● Presostato con protección eléctrica en los modelos trifásicos con grifo de salida de aire ● Protector de correas metálico, interior y exterior ● Grifo de purga y válvula de retención.

Modelo	Potencia HP	Depósito lts.	Peso kg.	Lt/min	Presión trabajo Bars	Fases
8033922431	2	100	68	300	9	monofásico
8033922432	2	200	90	300	9	monofásico
8033922460	2	100	68	300	9	trifásico
8033922461	2	100	68	300	9	trifásico
8033922462	2	200	90	300	9	trifásico
8033922463	2	200	90	300	9	trifásico
8033922459	3	200	96	410	9	monofásico
8033922470	3	200	96	410	9	trifásico
8033922471	3	200	96	410	9	trifásico
8033922474	4	200	100	475	9	trifásico
8033922475	4	300	120	475	9	trifásico
8033922480	5,5	300	180	700	10	trifásico
8033922481	5,5	300	180	700	10	trifásico
8033922490	7,5	500	235	860	10	trifásico
8033922491	7,5	500	235	860	10	trifásico
8033922500	10	500	290	1300	10	trifásico
8033922501	10	500	290	1300	10	trifásico
8033922498	15	500	312	1700	10	trifásico

08034

ENCHUFES RAPIDOS

PARA MOLDES

● Están especialmente diseñados para conectarse a líneas de enfriamiento de moldes y troqueles ● Están disponibles con y sin válvula ● Si es importante que al desconectar no se pierda fluido, se recomienda una válvula en el racor. Cuando en incremento de caudal es más importante que la pérdida de fluido, recomendamos un racor sin válvula ● Para disponer de la máxima cantidad de caudal, recomendamos la combinación de enchufe/racor sin válvula

Serie	Ø conector mm	Tamaño
86	9	1/4"
87	12	3/8"
88	19	1/2"



80340100

Recto

Sin válvula de retención	Con válvula de retención	Ø conexión manguera mm
803401008606	803401108606	6
803401008608	803401108608	8
803401008609	803401108609	9
803401008709	803401108709	9
803401008711	803401108711	11
803401008713	803401108713	13
803401008813	803401108813	13
803401008819	803401108819	19



80340101

Angular 45°

Sin válvula de retención	Con válvula de retención	Ø conexión manguera mm
803401018606	803401118606	6
803401018608	803401118608	8
803401018609	803401118609	9
803401018709	803401118709	9
803401018711	803401118711	11
803401018713	803401118713	13



80340102

Angular 90°

Sin válvula de retención	Con válvula de retención	Ø conexión manguera mm
803401028606	803401128606	6
803401028608	803401128608	8
803401028609	803401128609	9
803401028709	803401128709	9
803401028711	803401128711	11
803401028713	803401128713	13
803401028813	803401128813	13
803401028819	803401128819	19

Características

Cuerpo interior	Latón
Casquillo	Latón
Casquillo de cuerpo de válvula	Latón niquelado
Válvula	Latón
Racor	Latón
Juntas	Series 86 y 87: Silicona Series 88: Vitón
Máxima presión	65 bar
Presión de trabajo	0-35 bar
Temperatura de trabajo	-20°C hasta +100°C

ADAPTADORES



80340103

Adaptador macho sin válvula

Modelo	Rosca conexión
803401038618	1/8G
803401038614	1/4G
803401038638	3/8G
803401038714	1/4G
803401038738	3/8G
803401038712	1/2G
803401038812	1/2G
803401038834	3/4G



80340104

Adaptador macho con válvula

Modelo	Rosca conexión
803401048614	1/4G
803401048738	3/8G
803401048712	1/2G



80340103

Adaptador hembra sin válvula

Modelo	Rosca conexión
803401058618	1/8G
803401058614	1/4G
803401058638	3/8G
803401058714	1/4G
803401058738	3/8G
803401058712	1/2G
803401058812	1/2G
803401058834	3/4G

STANDARD INDUSTRIALES



803423

● Enchufe con válvula "Ultra-Flo" intercambiable con el Standard Industrial de 1/4" permitiendo un acoplamiento fácil en sistemas con aire comprimido ● Estos enchufes son de gran calidad y baja caída de presión, lo cual incrementa la productividad, eficacia de la herramienta y ahorro de energía

Ventajas

● Gran caudal debido al diseño de la válvula ● Casquillo de acero templado y niquelado ● Buena estanqueidad del racor

Intercambiabilidad

● Hansen 3000, CEJN 310, US.Mil.NORM C.4109 1/4", Parker, Foster, Gromelle 600, ISO 6150, AFNOR:NF.E49.053

Características	
Acabado	Latón, niquelado
Cuerpo interior	Latón, niquelado
Casquillo	Acero templado y niquelado
Válvula	Latón
Muelle y anilla del muelle	Acero inox. AISI 301
Bolas	Acero inox. AISI 420
Juntas	Buna N
Racor	Acero templado y niquelado
Caudal	900 l/min NW 5,5 mm
Rango temperatura	-20°C hasta +100°C
Presión de trabajo	0-35 bar

Modelo	Tipo	Conexión	SW	L	D	L1	L2
8034230114	01	1/4G	19	60	23	12	-
8034230138	01	3/8G	19	60	23	12	-
8034230112	01	1/2G	22	65	23	17	-
8034230214	02	1/4G	19	55	23	9	-
8034230238	02	3/8G	19	55	23	9	-
8034230212	02	1/2G	24	57	23	12	-
8034230306	03	6	19	73	23	25	-
8034230308	03	8	19	73	23	25	-
8034230309	03	9	19	73	23	25	-
8034230310	03	10	19	73	23	25	-
8034230313	03	13	19	73	23	25	-
8034230406	04	6	-	51	14	23,6	25
8034230408	04	8	-	51	14	23,6	25
8034230409	04	9	-	51	14	23,6	25
8034230410	04	10	-	51	14	23,6	25
8034230413	04	13	-	51	15	23,6	25
8034230518	05	1/8G	14	42	-	23,6	9
8034230514	05	1/4G	14	42	-	23,6	12
8034230538	05	3/8G	17	42	-	23,6	12
8034230512	05	1/2G	22	42	-	23,6	17
8034230618	06	1/8G	17	36	-	23,6	9
8034230614	06	1/4G	17	36	-	23,6	9
8034230638	06	3/8G	19	36	-	23,6	9
8034230612	06	1/2G	24	36	-	23,6	12



803425

● Enchufe con válvula "Ultra-Flo" Sin duda alguna, nuestro enchufe más eficiente y con la suficiente capacidad como para ser usado con cualquier herramienta neumática en posición normal ● La serie 25 suele ser usada en vez de enchufes más grandes y costosos, con una caída de

presión considerablemente menor a la de sus competidores, la serie 25 proporciona un sustancial incremento de la productividad, eficacia de la herramienta y ahorro de energía

● Manejable con una sola mano ● Gran caudal debido al diseño de la válvula ● Construcción compacta

Intercambiabilidad

● RECTUS 26, CEJN 320 y diferentes marcas alemanas.

Características	
Acabado	Latón, niquelado
Cuerpo interior	Latón, niquelado
Casquillo	Acero templado y niquelado
Válvula	Latón
Muelle y anilla del muelle	Acero inox. AISI 301
Bolas	Acero inox. AISI 420
Juntas	Buna N
Racor	Acero templado y niquelado
Caudal	1800 l/min NW 7,8 mm
Rango temperatura	-20°C hasta +100°C
Presión de trabajo	0-35 bar

Modelo	Tipo	Conexión	SW	L	D	L1	L2
8034250114	01	1/4G	19	60	23	12	-
8034250138	01	3/8G	19	60	23	13	-
8034250112	01	1/2G	22	65	23	17	-
8034250214	02	1/4G	19	55	23	9	-
8034250238	02	3/8G	19	55	23	9	-
8034250212	02	1/2G	24	57	23	12	-
8034250306	03	6	19	73	23	25	-
8034250308	03	8	19	73	23	25	-
8034250309	03	9	19	73	23	25	-
8034250310	03	10	19	73	23	25	-
8034250313	03	13	19	73	23	25	-
8034250406	04	6	-	48	-	20	25
8034250408	04	8	-	48	-	20	25
8034250409	04	9	-	48	-	20	25
8034250410	04	10	-	48	-	20	25
8034250413	04	13	-	48	-	20	25
8034250518	05	1/8G	13	33	-	20	9
8034250514	05	1/4G	14	37	-	20	12
8034250538	05	3/8G	17	37	-	20	12
8034250512	05	1/2G	22	43	-	20	17
8034250618	06	1/8G	14	32	-	20	7
8034250614	06	1/4G	17	33	-	20	9
8034250638	06	3/8G	19	33	-	20	9
8034250612	06	1/2G	24	36	-	20	12

08035

ENCHUFES RAPIDOS PARA HIDRAULICA

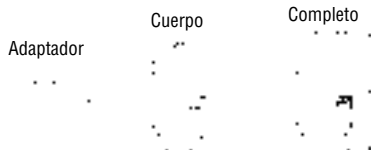

8035DBA 8035DBC 8035DBC0

8035DB

- Enchufe rápido hidráulico de doble obturación
- Estanqueidad absoluta mediante doble junta
- Cierre de seguridad
- Rosca BSP

Modelo	Ø nom. tubo	Máx. presión trabajo	A	B	C	D	E	E/C F	E/C G
8035DB...14	6	300	1/4" BSP	29	52	35	-	19	18
8035DB...38	10	300	3/8" BSP	35	61	40	-	22	27
8035DB...12	12	250	1/2" BSP	40	70	46	-	27	27
8035DB...34	20	250	3/4" BSP	50	90	56	-	35	41
8035DB...10	25	250	1" BSP	60	106	80	-	41	40

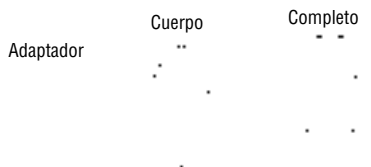

8035CTA 8035CTC 8035CTCO

8035CT

- Intercambiable con normas ISO serie A
- Sistema de cierre a válvula
- Rosca BSP

Modelo	Ø nom. tubo	Máx. presión trabajo	A	B	C	D	E	E/C F	E/C G
8035CT...14	6,3	300	1/4" BSP	27	50	35	70,5	19	18
8035CT...38	10	300	3/8" BSP	31	55	38	77	22	24
8035CT...12	12	250	1/2" BSP	38	63,5	46	95	27	32
8035CT...34	20	250	3/4" BSP	48	83	55	110,5	36	38
8035CT...10	25	250	1" BSP	54	97	63,5	127	41	50
8035CT...114	32	250	1 1/4" BSP	70	117	75	150	55	60

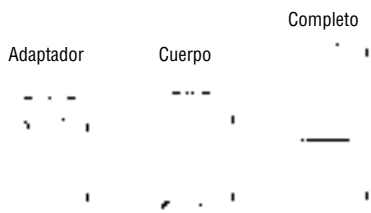

8035CPA 8035CPC 8035CPCO

8035CP

- Enchufe rápido diseñado para satisfacer el mayor número posible de aplicaciones en el sector hidráulico
- Su utilización es aconsejable donde es necesaria una buena resistencia a impulsos frecuentes hidráulicos
- La baja pérdida de carga favorece el empleo de "C.P." donde es preciso evitar la pérdida de presión y sobrecalentamiento del aceite
- Modelo particularmente aconsejado para utilizarlo en condiciones de trabajo muy duras, golpes de ariete, por subidas de presión, altas temperaturas y en ambientes muy sucios y polvorientos.

Características técnicas

- El enchufe está construido en acero cincado pasivado amarillo, las zonas de cierre son de acero
- El muelle interno es de acero C72 y AISI 302, en lo que concierne al muelle en contacto con agentes externos
- Las juntas son: anillo antiextrusión, en perfil especial de Teflón y junta tórica en goma nitríca Shore 75°
- Temperatura de trabajo de -20°C hasta +100°C.

Modelo	Ø nom. tubo	Máx. presión trabajo	A	B	C	D	E	E/C F	E/C G
8035DCP...38	10	300	3/8" BSP	31	57	38	77	22	24
8035DCP...12	12	250	1/2" BSP	38	69,5	47	95	27	32
8035DCP...34	20	250	3/4" BSP	48	83	55	110,5	36	38
8035DCP...10	25	250	1" BSP	54	97	63,5	127	41	50



803609

Codo macho-hembra

Modelo	Roscas	Material 02
80360918	1/8	●
80360914	1/4	●
80360938	3/8	●
80360912	1/2	●



803610

Codo macho-macho

Modelo	Roscas	Material 02
80361018	1/8	●
80361014	1/4	●



803611

Te hembra-hembra-hembra

Modelo	Roscas	Material 02
80361118	1/8	●
80361114	1/4	●
80361138	3/8	●
80361112	1/2	●



803612

Te hembra-macho-hembra

Modelo	Roscas	Material 02
80361218	1/8	●
80361214	1/4	●
80361238	3/8	●
80361212	1/2	●



803613

Te macho-macho-macho

Modelo	Roscas	Material 02
80361318	1/8	●
80361314	1/4	●
80361338	3/8	●
80361312	1/2	●

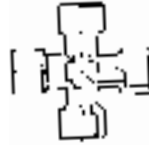

803614

Cruz

Modelo	Roscas	Material 02
80361418	1/8	●
80361414	1/4	●
80361438	3/8	●

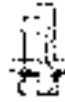

803615

Entroque macho para manguera

Modelo	Rosca	Ø Manguera	Material		
			01	02	03
8036151806	1/8	6	●	●	●
8036151406	1/4	6	●	●	●
8036151408	1/4	8	●	●	●
8036151410	1/4	12	●	●	●
8036151412	1/4	12	●	●	●
8036153808	3/8	8	●	●	●
8036153810	3/8	10	●	●	●
8036153812	3/8	12	●	●	●
8036153816	3/8	16		●	
8036151212	1/2	12	●	●	●
8036151216	1/2	16	●	●	●
8036151220	1/2	20	●	●	●



803616

Entroque hembra para manguera

Modelo	Rosca	Ø Manguera	Material
			02
8036161408	1/4	8	●
8036163808	3/8	8	●
8036163812	3/8	12	●
8036161220	1/2	20	●



803617

Espiga triple para manguera

Modelo	Roscas	Material
		01
80361706	6	●
80361708	8	●

08 Lubricación y técnica de fluidos

Regletas de distribución para neumática

08037

REGLETAS DE DISTRIBUCION PARA NEUMATICA

- Construidas en duraluminio



803703



803704

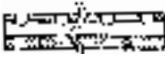

803706

Modelo	Nº salidas	Roscas	Longitud mm
80370314	3	1/4	-
80370338	3	3/8	-
80370418	4	1/8	-
80370414	4	1/4	-
80370438	4	3/8	-
80370412	4	1/2	-
80370614	6	1/4	160
80370638	6	3/8	160
80370814	8	1/4	240

08038

ESPIRALES CON RECORES GIRATORIOS



8038

De tubo nylon (color rojo)

Modelo	Ø int.mm	Ø ext.mm	Long. m
8038NY75	6	8	7,5
8038NY100	6	8	10
8038NY150	6	8	15

De tubo poliuretano (color azul)

Modelo	Ø int.mm	Ø ext.mm	Ø espira mm	Long. m
8038020	5	8	50	6
8038030	5	8	50	9
8038050	5	8	50	15
8038120	6,5	9,5	70	6
8038130	6,5	9,5	70	9
8038150	6,5	9,5	70	15
8038220	8	12	80	6
8038230	8	12	80	9
8038250	8	12	80	15

08039

ACCESORIOS DE TUBO PARA HIDRAULICA

- Construidos en acero



803901

Unión

Modelo	Rosca M	Rosca M
80390118	1/8	1/8
80390114	1/4	1/4
80390138	3/8	3/8
80390112	1/2	1/2
80390134	3/4	3/4
80390110	1"	1"
803901114	1 1/4"	1 1/4"
803901112	1 1/2"	1 1/2"
80390120	2"	2"



803902

Unión reducción

Modelo	Rosca M	Rosca M
8039021814	1/8	1/4
8039021438	1/4	3/8
8039021412	1/4	1/2
8039021434	1/4	3/4
8039021410	1/4	1"
8039023812	3/8	1/2
8039023834	3/8	3/4
8039023810	3/8	1"
8039021234	1/2	3/4
8039021210	1/2	1"
8039023410	3/4	1"
80390234114	3/4	1 1/4"
80390210114	1	1 1/4"
80390210112	1	1 1/2"
803902114112	1 1/4	1 1/2
80390211420	1 1/4	2

08039

ACCESORIOS DE TUBO PARA HIDRAULICA



803903

Unión rosca
SAE-GAS

Modelo	Rosca SAE	Rosca Gas
8039033414	3/4 s"	1/4
8039033438	3/4 s"	3/8
8039033412	3/4 s"	1/2
8039033434	3/4 s"	3/4



803904

Racor soldable

Modelo	Rosca
80390414	1/4
80390438	3/8
80390412	1/2
80390434	3/4
80390410	1
803904114	1/4
803904112	1 1/2
80390420	2



803905

Racor soldable
cilíndrico

Modelo	Rosca
80390514	1/4
80390538	3/8
80390512	1/2
80390534	3/4
80390510	1
803905114	1 1/4
803905112	1 1/2
80390520	2



803906

Racor soldable
con encaste

Modelo	Rosca
80390614	1/4
80390638	3/8
80390612	1/2
80390634	3/4
80390610	1



803907

Reductor
hembra-macho

Modelo	Rosca	Rosca
8039071438	1/4	3/4
8039073812	3/8	1/2
8039071234	1/2	3/4
8039073410	3/4	1



803908

Suplemento

Modelo	Rosca	Rosca
80390814	1/4	1/4
80390838	3/8	3/8
80390812	1/2	1/2
80390834	3/4	3/4
80390810	1	1
803908114	1 1/4	1 1/4
803908112	1 1/2	1 1/2



803909

Suplemento
reductor
hembra-macho

Modelo	Rosca	Rosca
8039093814	3/8	1/4
8039091238	1/2	3/8
8039093412	3/4	1/2
8039091034	1	3/4
80390911410	1 1/4	1
803909112114	1 1/2	1 1/4



803910

Suplemento
amplificador
hembra-macho

Modelo	Rosca	Rosca
8039101438	1/4	3/8
8039103812	3/8	1/2
8039101234	1/2	3/4
8039103410	3/4	1
80391010114	1	1 1/4
803910114112	1 1/4	1 1/2
8039101214	1/2	1/4
8039103414	3/4	1/4
8039103438	3/4	3/8
8039101014	1	1/4
8039101038	1	3/8
8039102034	2	3/4
8039101412	1/4	1/2
8039101434	1/4	3/4
8039101410	1/4	1
8039103834	3/8	3/4
8039103810	3/8	1
8039101210	1/2	1
80391034114	3/4	1 1/4



803911

Cono ajustable

Modelo	Rosca
80391114	1/4
80391138	3/8
80391112	1/2
80391134	3/4
80391110	1
803911114	1 1/4
803911112	1 1/2
80391120	2



803912

Cono ajustable
prolongado

Modelo	Rosca
80391214	1/4
80391238	3/8
80391212	1/2
80391234	3/4
80391210	1
803912114	1 1/4

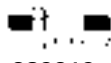

803913

Tornillo
prolongación

Modelo	Rosca
80391314	1/4
80391338	3/8
80391312	1/2
80391334	3/4
80391310	1

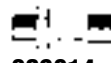

803914

Tornillo
prolongación
reductor

Modelo	Rosca	Rosca
8039141438	1/4	3/8
8039143812	3/8	1/2
8039141234	1/2	3/4
8039143410	3/4	1

08039

ACCESORIOS DE TUBO PARA HIDRAULICA



803915

Tornillo simple

Modelo	Rosca
80391514	1/4
80391538	3/8
80391512	1/2
80391534	3/4
80391510	1



803916

Tornillo doble

Modelo	Rosca
80391614	1/4
80391638	3/8
80391612	1/2
80391634	3/4
80391610	1

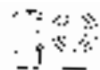

803917

Esférico para soldar

Modelo	Rosca
80391714	1/4
80391738	3/8
80391712	1/2
80391734	3/4
80391710	1



803918

Esférico roscado

Modelo	Rosca
80391814	1/4
80391838	3/8
80391812	1/2
80391834	3/4
80391810	1



803919

Manguito unión

Modelo	Rosca
80391914	1/4
80391938	3/8
80391912	1/2
80391934	3/4
80391910	1
803919114	1 1/4
803919112	1 1/2



803920

Tuerca apriete

Modelo	Rosca
80392014	1/4
80392038	3/8
80392012	1/2
80392034	3/4
80392010	1
803920114	1 1/4
803920112	1 1/2



803921

Tuerca ciega

Modelo	Rosca
80392114	1/4
80392138	3/8
80392112	1/2
80392134	3/4
80392110	1



803922

Tapón macho

Modelo	Rosca
80392218	1/8
80392214	1/4
80392238	3/8
80392212	1/2
80392234	3/4
80392210	1



803923

Pasatabique

Modelo	Rosca
80392314	1/4
80392338	3/8
80392312	1/2
80392334	3/4
80392310	1



803924

Tuerca pasatabique

Modelo	Rosca
80392414	1/4
80392438	3/8
80392412	1/2
80392434	3/4
80392410	1



803925

Arandela de cobre

Modelo	Rosca
80392518	1/8
80392514	1/4
80392538	3/8
80392512	1/2
80392534	3/4
80392510	1
803925114	1 1/4
803925112	1 1/2



803926

Arandela de aluminio

Modelo	Rosca
80392618	1/8
80392614	1/4
80392638	3/8
80392612	1/2
80392634	3/4
80392610	1



803927

Arandela metal buna autocentrante

Modelo	Rosca
80392718	1/8
80392714	1/4
80392738	3/8
80392712	1/2
80392734	3/4
80392710	1
803927114	1 1/4
803927112	1 1/2



803928

Codo macho

Modelo	Rosca
80392818	1/8
80392814	1/4
80392838	3/8
80392812	1/2
80392834	3/4
80392810	1



803929

Te macho

Modelo	Rosca
80392918	1/8
80392914	1/4
80392938	3/8
80392912	1/2
80392934	3/4
80392910	1



803930

Cruz macho

Modelo	Rosca
80393018	1/8
80393014	1/4
80393038	3/8
80393012	1/2
80393034	3/4
80393010	1



803931

Codo cuadrado TL-MF

Modelo	MF	TL
80393114	1/4	1/4
80393138	3/8	3/8
80393112	1/2	1/2
80393134	3/4	3/4
80393110	1	1



803932

Te TL-MF-MF

Modelo	TL	MF	MF
80393214	1/4	1/4	1/4
80393238	3/8	3/8	3/8
80393212	1/2	1/2	1/2
80393234	3/4	3/4	3/4
80393210	1	1	1



803933

Te MF-TL-MF

Modelo	MF	TL	MF
80393314	1/4	1/4	1/4
80393338	3/8	3/8	3/8
80393312	1/2	1/2	1/2
80393334	3/4	3/4	3/4
80393310	1	1	1



803934

Adaptador TL-MF

Modelo	MF	TL
80393414	1/4	1/4
80393438	3/8	3/8
80393412	1/2	1/2
80393434	3/4	3/4
80393410	1	1
803934114	1 1/4	1 1/4
803934112	1 1/2	1 1/2



803935

Adaptador reductor TL-MF

Modelo	MF	TL
8039351418	1/4	1/8
8039353814	3/8	1/4
8039351238	1/2	3/8
8039353412	3/4	1/2
8039351034	1	3/4
80393511434	1 1/4	3/4
8039351141	1 1/4	1
803935112114	1 1/2	1 1/4



803936

Adaptador TL-TL

Modelo	TL	TL
80393614	1/4	1/4
80393638	3/8	3/8
80393612	1/2	1/2
80393634	3/4	3/4
80393610	1	1



803937

Codo 90° hembra/macho

Modelo	Rosca
80393718	1/8
80393714	1/4
80393738	3/8
80393712	1/2
80393734	3/4
80393710	1



803938

Codo 45° hembra/macho

Modelo	Rosca
80393718	1/8
80393714	1/4
80393738	3/8
80393712	1/2
80393734	3/4
80393710	1

08040

REGLETAS DE DISTRIBUCION PARA HIDRAULICA

- Construidos en acero



804002



804003



804004

Rosca	804002	804003	804004
1/4	●	●	●
3/8	●	●	●
1/2	●	●	●
3/4	●	●	●
1"	●	●	●

08041

ACCESORIOS ROSCADOS

DE HIERRO MALEABLE PARA TUBO

MEDIDAS DESDE 1/8 A 4" ACABADOS GALVANIZADO O NEGRO



FIG 1
Curva 90° M/H



FIG 2
Curva 90° H



FIG 3
Curva 90° M



FIG 40
Curva 45° M/H



FIG 41
Curva 45° H



FIG 90
Codo 90° H



FIG 92
codo 90° M/H



FIG 95
Codo unión H
junta P



FIG 96
Codo unión H
junta C



FIG 97
Codo unión
M/H junta P



FIG 98
Codo unión
M/H junta C



FIG 130
Te 90° normal



FIG 180
Cruz normal



FIG 221
Codo de tres
bocas



FIG 270
Manguito rosca
derecha



FIG 271
Manguito rosca
dcha/izqda



FIG 280
Rosca doble
derecha



FIG 281
Rosca doble
dcha/izqda



FIG 290
Tapón macho
con reborde



FIG 300
Tapón H
hexagonal



FIG 312
Tuerca
hexagonal



FIG 320
Brida ovalada



FIG 321
Brida redonda



FIG 330
Unión H a
plano



FIG 331
Unión M/H
a plano



FIG 340
Unión H a
cónico



FIG 341
Unión M/H a
cónico



FIG 531
Rosca exterior

PIEZAS DE REDUCCION



FIG 90-R
Codo
reducción H



FIG 92-R
Codo
reducción M/H



FIG 130-R
Te reducida



FIG 240
Manguito
reducción



FIG 241
Tuerca
reducción



FIG 245
Machones
reducción



FIG 246
Manguito
reducción M/H

08042

BRIDAS UNIÓN TUBOS

CIEGAS

DIN 2527

Forma B

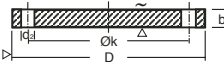

Forma C



Presión 10

DN	D	Brida b	k	Resalte d2 máx	Cant.	Rosca	d2
80	200	20	160	70	4	M16	18
200	340	24	295	190	8	M20	22
250	395	26	350	235	12	M20	22
300	445	26	400	285	12	M20	22
350	505	26	460	330	16	M20	22
400	565	26	515	380	16	M24	26
500	670	28	620	475	20	M24	26

Los diámetros nominales de 10 a 150 inclusive son iguales que los de la tabla de presión nominal 16

Presión 16

DN	D	Brida b	k	Resalte d2 máx	Cant.	Rosca	d2
10	90	14	60	-	4	M12	14
15	95	14	65	-	4	M12	14
20	105	16	75	-	4	M12	14
25	115	16	85	-	4	M12	14
32	140	16	100	-	4	M16	18
40	150	16	110	-	4	M16	18
50	165	18	125	-	4	M16	18
65	185	18	145	55	4	M16	18
80	200	20	160	70	8	M16	18
100	220	20	180	90	8	M16	18
125	250	22	210	115	8	M16	18
150	285	22	240	140	8	M20	22
200	340	24	295	190	12	M20	22
250	405	26	355	235	12	M24	26
300	460	28	410	285	12	M24	26
350	520	30	470	330	16	M24	26
400	580	32	525	380	16	M27	30
500	715	36	650	475	20	M30	33

PLANAS

SOLDAR

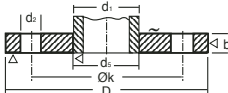

Presión nominal 10

Tubo DN	d1 ISO	d2	Brida D	b	k	Cant.	Rosca	d2
80	88,9	90,3	200	20	160	4	M16	18
200	219,1	221,8	340	24	295	8	M20	22
250	273	276,2	395	26	350	12	M20	22
300	323,9	327,6	445	26	400	12	M20	22
350	355,6	359,7	505	28	460	16	M20	22
400	406,4	411	565	32	515	16	M24	26
500	508	513,6	670	38	620	20	M24	26

Los diámetros nominales de 10 a 150 inclusive son iguales que los de la tabla DIN 2502 PN 16

DIN 2576

Presión nominal 16

Tubo DN	d1 ISO	d2	Brida D	b	k	Cant.	Rosca	d2
0	17,2	17,7	90	14	60	4	M12	14
15	21,3	22	95	14	65	4	M12	14
20	26,9	27,6	105	16	75	4	M12	14
25	33,7	34,4	115	16	85	4	M12	14
32	42,4	43,1	140	16	100	4	M16	18
40	48,3	49	150	16	110	4	M16	18
50	60,3	61,1	165	18	125	4	M16	18
65	76,1	77,1	185	18	145	4	M16	18
80	88,9	90,3	200	20	160	8	M16	18
100	114,3	115,9	220	20	180	8	M16	18
125	139,7	141,6	250	22	210	8	M16	18
150	168,3	170,5	285	22	240	8	M20	22
200	219,1	221,8	340	24	295	12	M20	22
250	273	276,2	405	26	355	12	M24	26
300	323,9	327,6	460	28	410	12	M24	26
350	355,6	359,7	520	30	470	16	M24	26
400	406,4	411	580	32	525	16	M27	30
500	508	513,6	715	38	650	20	M30	33

DIN 2502

ROSCADAS

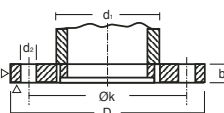

Presión nominal 10 y 16

Tubo DN	d1 ≈	Rosca Tubo DIN 2999	Brida D	b	k	Tornillos Cant.	d2
25	33,2	R 1"					
32	42,4	R 1 1/4"					
40	48,3	R 1 1/2"					
50	60,3	R 2"					
65	76,1	R 2 1/2"					
80	88,9	R 3"					
100	114,3	R 4"					
125	139,7	R 5"					
150	168,3	R 6"					

Estas dimensiones son las mismas que en las bridas lisas para soldar DIN 2502 ó DIN 2576

08042

BRIDAS UNION TUBOS

DE CUELLO

SOLDAR

Tubo		Brida			Cuello				Resalte		Tornillos	
DN	d ₁ ISO	D	b	k	h ₁	d ₃	s	r	h ₂ ≈	d ₄	f	Rosca
200	219,1	340	24	295	62	235	5,9	10	16	268	3	M20
250	273	395	26	350	68	292	6,3	12	16	320	3	M20
300	323,9	445	26	400	68	344	7,1	12	16	370	4	M20
350	355,6	505	26	460	68	385	7,1	12	16	430	4	M20
400	406,4	565	26	515	72	440	7,1	12	16	482	4	M24
500	508	670	28	620	75	542	7,1	12	16	585	4	M24
600	610	780	28	725	80	642	7,1	12	18	685	5	M27
700	711	895	30	840	80	745	8	12	18	800	5	M27
800	813	1015	32	950	90	850	8	12	18	905	5	M30
900	914	1115	34	1050	95	950	10	12	20	1005	5	M30
1000	1016	1230	34	1160	95	1052	10	16	20	1110	5	M33

Presión nominal 10

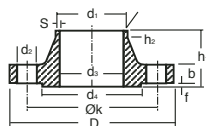

DIN 2632

Tubo		Brida			Cuello				Resalte		Tornillos	
DN	d ₁ ISO	D	b	k	h ₁	d ₃	s	r	h ₂ ≈	d ₄	f	Rosca
10	17,2	90	14	60	35	28	1,8	4	6	40	2	M12
15	21,3	95	14	65	35	32	2	4	6	45	2	M12
20	26,9	105	16	75	38	40	2,3	4	6	58	2	M12
25	33,7	115	16	85	38	45	2,6	4	6	68	2	M12
32	42,4	140	16	100	40	56	2,6	6	6	78	2	M16
40	48,3	150	16	110	42	64	2,6	6	7	88	3	M16
50	60,3	165	18	125	45	75	2,9	6	8	102	3	M16
65	76,1	185	18	145	45	90	2,9	6	10	122	3	M16
80	88,9	200	20	160	50	105	3,2	8	10	138	3	M16
100	114,3	220	20	180	52	131	3,6	8	12	158	3	M16
125	139,7	250	22	210	55	156	4	8	12	188	3	M16
150	168,3	285	22	240	55	184	4,5	10	12	212	3	M20
200	219,1	340	24	295	62	235	5,9	10	16	268	3	M20
250	273	405	26	355	70	292	6,3	12	16	320	3	M24
300	323,9	460	28	410	78	344	7,1	12	16	378	4	M24
350	355,6	520	30	470	82	390	8	12	16	438	4	M24
400	416,4	580	32	525	85	445	8	12	16	490	4	M27
500	508	715	34	650	90	548	8	12	16	610	4	M30
600	610	840	36	770	95	652	8,8	12	18	725	5	M33
700	711	910	36	840	100	755	8,8	12	18	795	5	M33
800	813	1025	38	950	105	855	10	12	20	900	5	M36
900	914	1125	40	1050	110	955	10	12	20	1000	5	M36
1000	1016	1255	42	1170	120	1058	10	16	22	1115	5	M39

Presión nominal 16

DIN 2633

ROSCADAS

Tubo		Rosca Tubo	Brida			Cuello		Resalte		Tornillos
DN	d ₁ ≈	DIN 2999	D	b	k	h ₁	d ₃	d ₄	f	Rosca
15	21,3	R 1/2 "	95	14	65	20	35	45	2	M12
20	26,9	R 3/4 "	105	16	75	24	45	58	2	M12
25	33,7	R 1 "	115	16	85	24	52	68	2	M12
32	42,4	R 1 1/4 "	140	16	100	26	60	78	2	M16
40	48,3	R 1 1/2 "	150	16	110	26	70	88	3	M16
50	60,3	R 2 "	165	18	125	28	85	102	3	M16
65	76,1	R 2 1/2 "	185	18	145	32	105	122	3	M16
80	88,9	R 3 "	200	20	160	34	118	138	3	M16
100	114,3	R 4 "	220	20	180	38	140	158	3	M16
125	139,7	R 5 "	250	22	210	40	168	188	3	M16
150	168,3	R 6 "	285	22	240	44	195	212	3	M20

Presión nominal 10 y 16

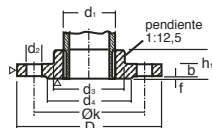

08043

ACCESORIOS SOLDABLES PARA TUBO DE HIERRO

Curvas soldables

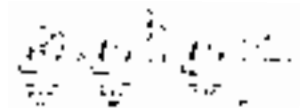

Norma 3: DIN 2605

Radio medio igual a 1 1/2 veces Ø interior del tubo

Norma 5: DIN 2606

Radio medio igual a 2 1/2 veces Ø interior del tubo

Ø Nominal	Ø Ext.	Norma 3-D r mm	Norma 5-D r mm
15	21,3	28	42,5
20	26,9	29	57,5
25	33,7	38	72,5
32	42,4	48	92,5
40	48,3	57	107,5
50	60,3	76	135
65	76,1	95	175
80	88,9	114	205
100	114,3	152	270
125	139,7	190	330
150	168	229	390
200	219,1	305	510
250	273	381	650
300	323,9	457	775
350	355,6	533	850
400	406,4	610	970
450	457,2	686	1122
500	508	762	1245

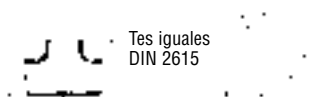

Tes iguales
DIN 2615

Reducciones
concéntricas
DIN 2616

D	d ₁	Tes iguales a b		Reducc. H
21,3	21,3	25	25	29
21,3	17,2	25	25	29
21,3	13,5	25	25	29
26,9	26,9	29	29	38
26,9	21,3	29	29	38
26,9	17,2	29	29	38
33,7	33,7	38	38	50
33,7	26,9	38	38	50
33,7	21,3	38	38	50
42,4	42,4	48	48	50
42,4	33,7	48	48	50
42,4	26,9	48	48	50
48,3	48,3	57	57	64
48,3	33,7	57	57	64
48,3	26,9	57	57	64
60,3	60,3	64	64	76
60,3	48,3	64	60	76
60,3	42,4	64	57	76
60,3	33,7	64	51	76
76,1	76,1	76	76	90
76,1	60,3	76	70	90
76,1	48,3	76	67	90
76,1	42,4	76	64	90
88,9	88,9	86	86	90
88,9	76,1	86	83	90
88,9	60,3	86	76	90
88,9	48,3	86	73	90

D	d ₁	Tes iguales a b		Reducc. H
114,3	114,3	105	105	100
114,3	88,9	105	93	100
114,3	76,1	105	95	100
114,3	60,3	105	89	100
139,7	139,7	124	124	127
139,7	114,3	124	117	127
139,7	88,9	124	110	127
139,7	76,1	124	108	127
168,3	168,3	143	143	140
168,3	139,7	143	136	140
168,3	114,3	143	130	140
168,3	88,9	143	124	140
219,1	219,1	178	178	152
219,1	168,3	178	168	152
219,1	139,7	178	162	152
219,1	114,3	178	156	152
273	273	216	216	178
273	219,1	216	200	178
273	168,3	216	194	178
273	139,7	216	190	178
323,9	323,9	254	254	203
323,9	273	254	240	203
323,9	219,1	254	230	203
323,9	168,3	254	220	203

08044

ACCESORIOS ROSCADOS DE A/INOX Y LATON PARA TUBOS

MEDIDAS DESDE 1/4 A 2"

- Mismas figuras que 08041

Materiales

- 01 Latón
- 02 A/inóx AISI 316 (A4)

Descripción	Figura	Material	
		01	02
Curva MH	1	●	
Curva HH	2	●	
Codo HH	90	●	●
Codo MH	92	●	
Te HHH	130	●	●
Cruz HHHH	180	●	●
Codo 3 bocas	221	●	
Machón MM	280	●	●
Machón Red	245	●	●

Descripción	Figura	Material	
		01	02
Manguito HH	270	●	●
Reducción MH	241	●	●
Reducción HH	246	●	
Unión 3 piezas HH	340	●	●
Unión 3 piezas MH	341	●	
Tapón M	290	●	●
Tapa hembra	300	●	●

08045

ACCESORIOS PARA TUBO DE COBRE



8045CU1

Medidas		
10	16	35
12	18	42
14	22	54
15	28	



8045CU2

Medidas			
10	16	35	76
12	18	42	108
14	22	54	
15	28	64	



8045CU40

Medidas		
12	18	42
14	22	54
15	28	
16	35	



8045CU41

Medidas			
12	18	42	108
14	22	54	
15	28	64	
16	35	76	



8045CU90

Medidas		
8	15	28
10	16	35
12	18	42
14	22	54



8045CU92

Medidas		
12	16	28
14	18	
15	22	



8045CU130

Medidas			
8	15	28	64
10	16	35	76
12	18	42	108
14	22	54	



8045CUR

Medidas
Todas las medidas



8045CU240

Medidas			
12 x 10	18 x 14	22 x 18	
14 x 12	18 x 15	28 x 12	
15 x 10	18 x 16	28 x 14	
15 x 12	22 x 12	28 x 15	
16 x 12	22 x 14	28 x 16	
16 x 14	22 x 15	28 x 18	
18 x 12	22 x 16	28 x 22	



8045CU243

Medidas						
10e x 8	16e x 12	22e x 12	28e x 14	35e x 16	54e x 28	
12e x 10	16e x 14	22e x 14	28e x 15	35e x 18	54e x 42	
14e x 10	18e x 12	22e x 15	28e x 16	35e x 22	64e x 54	
14e x 12	18e x 14	22e x 16	28e x 18	35e x 28	76e x 35	
15e x 12	18e x 15	22e x 18	28e x 22	42e x 28	76e x 42	
16e x 10	18e x 16	28e x 12	35e x 15	42e x 35	76e x 54	



8045CU270

Medidas		
8	16	42
10	18	54
12	22	64
14	28	76
15	35	108



8045NYCU270
Electrolisis

Medidas		
1/2	1 1/4	2 1/2
3/4	1 1/2	3
1	2	



8045CU340

Medidas			
12	16	28	54
14	18	35	
15	22	42	



80452aGCU/90aGCU

Medidas		
12 x 3/8	15 x 3/4	18 x 3/4
12 x 1/2	16 x 1/2	18 x 1
14 x 1/2	16 x 3/4	22 x 3/4
15 x 1/2	18 x 1/2	22 x 1



804590GCU

Medidas		
10 x 3/8	15 x 1/2	22 x 1/2
12 x 3/8	15 x 3/4	22 x 3/4
12 x 1/2	16 x 1/2	22 x 1
14 x 3/8	16 x 3/4	28 x 3/4
14 x 1/2	18 x 1/2	28 x 1
15 x 3/8	18 x 3/4	35-42-54



804592GCU

Medidas			
12 x 1/2	18 x 1/2	28 x 1	
14 x 1/2	22 x 1/2	35 x 1 1/4	
15 x 1/2	22 x 3/4	42 x 1 1/2	
16 x 1/2	22 x 1	54 x	



804598GCU

Medidas			
12 x 3/8	15 x 1/2	22 x 3/4	
14 x 3/8	16 x 1/2	28 x 1	
14 x 1/2	18 x 3/4	35 x 1 1/4	



8045130GCU

Medidas			
12 x 1/2	18 x 3/4	28 x 1	
14 x 1/2	22 x 1/2	35 x 1 1/4	
15 x 1/2	22 x 3/4	42 x 1 1/2	
16 x 1/2	28 x 1/2	54 x 2	
18 x 1/2	28 x 3/4		



8045243GCU

Medidas			
12 x 3/8	16 x 1/2	28 x 1/2	
12 x 1/2	16 x 3/4	28 x 3/4	
14 x 3/8	18 x 1/2	35 x 1 1/4	
14 x 1/2	18 x 3/4	42 x 1 1/2	
15 x 3/8	22 x 1/2	54 x 2	
15 x 1/2	22 x 3/4		
15 x 3/4	22 x 1		



8045270GCU

Medidas		
12 x 3/8	16 x 1/2	28 x 3/4
12 x 1/2	16 x 3/4	28 x 1
14 x 3/8	18 x 1/2	28 x 1 1/4
14 x 1/2	18 x 3/4	35 x 1 1/4
15 x 3/8	22 x 1/2	42 x 1 1/2
15 x 1/2	22 x 3/4	54 x 2
15 x 3/4	22 x 1	



8045340GCU

Medidas			
12 x 3/8	16 x 1/2	35 x 1 1/4	
12 x 1/2	18 x 3/4	42 x 1 1/2	
14 x 1/2	22 x 3/4	54 x 2	
15 x 1/2	28 x 1		



8045341GCU

Medidas			
12 x 3/8	15 x 1/2	28 x 1	
12 x 1/2	16 x 1/2	35 x 1 1/4	
14 x 3/8	18 x 3/4	42 x 1 1/2	
14 x 1/2	22 x 3/4	54 x 2	



8045359GCU

Medidas		
12 x 3/8	16 x 1/2	22 x 1
12 x 1/2	16 x 3/4	28 x 3/4
14 x 3/8	18 x 1/2	28 x 1
14 x 1/2	18 x 3/4	28 x 1 1/4
15 x 3/8	18 x 1	35 x 1 1/4
15 x 1/2	22 x 1/2	
15 x 3/4	22 x 3/4	

08046

GRIFOS Y VALVULAS



804601
Grifo paso barril



804602
Válvula compuerta



804603
Válvula esfera codo manguera



804604*
Válvula esfera



804606
Válvula esfera mariposa



804605*
Válvula esfera mini



804608
Grifo escuadra



804609
Grifo para bidón



804607
Válvula clapeta cierre goma

Modelo	Rosca											
	1/4	3/8	1/2	3/4	1	1 1/4	1 1/2	2	2 1/2	3	4	
804601	●	●	●	●	●							
804602			●	●	●	●	●	●	●	●	●	●
804603				●	●	●	●	●	●	●	●	●
804604	●	●	●	●	●	●	●	●	●	●	●	●
804604I*	●	●	●	●	●	●	●	●	●	●	●	●
804605		●	●	●	●	●	●	●	●	●	●	●
804605I*		●	●	●	●	●	●	●	●	●	●	●
804606			●	●	●	●	●	●	●	●	●	●
804607			●	●	●	●	●	●	●	●	●	●
804608		●	●	●	●	●	●	●	●	●	●	●
804609				●	●	●	●	●	●	●	●	●

* De acero inoxidable AISI 316

08047

BOCAS Y RECORES PARA MANGUERAS

Modelo	Rosca		Bocas riego		
	1/2	3/4	1	1 1/4	1 1/2
804701	●	●	●	●	●
804702	●	●	●	●	●
804703	●	●	●	●	●
804704	●	●	●	●	●



804701



804702



804703



804704

RECORES MANGUERA



804705
2 piezas



804706
3 piezas



804707
Entronque macho

Modelo	Med. Rosca	3/8	1/2	3/4	1	1 1/4	1 1/2	2	3
	Med. Ø tubo	13	17	22	29	34	45	59	75
804705		●	●	●	●	●	●	●	●
804706		●	●	●	●	●	●	●	●
804707		●	●	●	●	●	●	●	●

RECORES BARCELONA



804708



804709



804710

Ø manguera	Rosca	804708	804709	804710
20	1/2	●	●	●
25	3/4	●	●	●
30	1"	●	●	●
35	1 1/4	●	●	●
40		●		●
45	1 1/2	●	●	
50		●		
60	2"	●	●	●
70		●		

08048

DESCARGAS Y FLOTADORES WC



804801
Descarga voluntad



804802
Descarga intermitente urinario



804805
Flotador olleta



804806
Flotador con guías

804803
Descarga plástico tanque bajo



804804
Descarga eléctrica

Modelo	Rosca	Boya	Ø boya cm
80480538	3/8	Poliestireno	9
80480512	1/2	Poliestireno	11
80480612	1/2	Latón	11
80480634	3/4	Latón	13
80480610	1	Latón	15
804806114	1 1/4	Latón	20
804806112	1 1/2	Latón	20
80480620	2	Latón	23

08050 VALVULAS



805001



805002



805003



805004

Modelo	Características
805001	Lavabo rosca 3/4 - 1" - 1 1/4"
805002	Baño
805003	Plato ducha
805004	Fregadero

08049 SIFONES



804901A
Goma abierta



804901B
Goma cerrada



804902A
Lavabo



804902B
Bidé

Modelo	Dimensiones Ø
80491A/B25	25 mm
80491A/B30	30 mm
80491A/B35	35 mm
804902A/B10	rosca 1"
804902A/B14	rosca 1 1/4"

08051 DUCHAS



805103
Ducha teléfono



8051022
Rociador plástico



8051021
Rociador cromado Ø 50 mm



8051024
Rociador cromado Ø 90 mm



8051023
Rociador rotular

Modelo	Características
8051031	Ducha teléfono con tubo flexible y soporte fijo
8051032	Igual a la anterior + barra deslizable
8051003315	Tubo flexible de recambio 1,5 mts.
805103320	Igual al anterior de 2 mts.



805101
Brazo ducha 1/2 x 30 cm

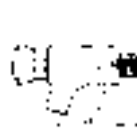

805204



8052605



8052805

Modelo	Características
--------	-----------------

805204	<ul style="list-style-type: none"> ● Grifo temporizado con boca recta para fregaderos, lavabos colectivos, etc ● Rosca 1/2" ● Funcionamiento correcto con bajas presiones ● Distintivo azul ó rojo (fría ó caliente)
8052605	<ul style="list-style-type: none"> ● Grifo temporizado con boca curva para lavabos ● Conexión con record a tubo 10 x 12 ● Funcionamiento correcto con bajas presiones
8052805	<ul style="list-style-type: none"> ● Mismas características que el anterior pero distinto diseño
80523000	<ul style="list-style-type: none"> ● Grifo mezclador temporizado para agua fría y caliente para lavabo ● Conexión con record para tubo 12 - 14 ● Funcionamiento correcto a baja presión
80524000	<ul style="list-style-type: none"> ● Mismas características que el anterior pero distinto diseño
8052509	<ul style="list-style-type: none"> ● Grifo para encastar en el suelo ● Apertura con el pie ● Placa de 10 x 10 cm ● Conexión tubo 8 - 10 para montar sobre tubo de 10 - 12



80523000



80524000



8052509



805280



805212



805212A



80511000M

Modelo	Características
--------	-----------------

805280	<ul style="list-style-type: none"> Grifo mezclador temporizado para ducha ● Rosca macho 3/4" ● Funcionamiento con baja presión ● Dispositivo de seguridad inviolable por el usuario que permite reducir el recorrido de la mezcla, lo cual permite que el agua no sobrepase una temperatura predeterminada
805212	<ul style="list-style-type: none"> Grifo temporizado para urinarios ● Conexión con record para tubo 10 - 12 ● Funcionamiento con débiles presiones
805212A	<ul style="list-style-type: none"> ● Igual al anterior pero con entrada trasea
80521000M	<ul style="list-style-type: none"> ● Fluxor para taza WC, tazas turcas, vertederos, etc ● Entrada macho 3/4 ● Salida para tubo Ø 28 mm

08053

TUBOS TRANSAIR® PARA INSTALACIONES NEUMATICAS

● Las redes de aire comprimido TRANSAIR garantizan a las instalaciones un caudal óptimo y reducidas pérdidas de carga ● Sólo utilizable para aire comprimido (seco, húmedo o lubricado) y gases neutros (bajo consulta) ● Presión de servicio 1-13 bars ● Temperatura de utilización -20° hasta +60°C ● Buena resistencia a U.V. y aceite de compresores

Un sistema completo "a medida"

Tubo rígido de aluminio calibrado ● Elemento primordial de la red, posee características técnicas estudiadas específicamente para las redes de aire comprimido (presión, temperatura...) ● Fácil y cómodo de trajar, limpio, robusto y ligero.

Tubo flexible ● Se adapta a cualquier configuración del edificio y absorbe los fenómenos de dilatación térmica de la red.

Clip de fijación ● Asegura con una simple "presión" la sujeción instantánea del tubo rígido ● Imprescindible para el montaje del tubo: suspendido o fijado en la pared

Tubo y componentes de desmontaje lateral ● El desmontaje lateral garantiza una fácil intercambiabilidad de los racores y permite intervenir sobre el tubo para la instalación rápida de una derivación

Conexión instantánea ● En el montaje, un simple acoplamiento del tubo al cuerpo del racor: la conexión queda bloqueada y estanca

Desmontaje inmediato ● En el desmontaje; basta con desenroscar la tuerca 1/4 de vuelta: el tubo se libera la instante y puede ser extraído con facilidad.

Bridas de "instalación rápida" ● Sin necesidad de cortar el tubo, cualquier derivación -horizontal o vertical- se realiza con facilidad: perforar un orificio en el tubo y a continuación fijar la brida en su posición definitiva.

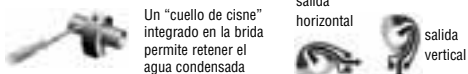

80531003A
Tubo rígido

Modelo	Ø int.	Ø ext.	Descripción tubo	Long. tira
80531003A165	16	16,5	aluminio lacado rígido	2,930 m.
80531003A25	21	25	aluminio lacado rígido	2,903 m.
80531003A40	36	40	aluminio lacado rígido	2,885 m.



80536697
Clip fijación

Modelo	H ₁	H	K	L	Descripción
80536697165	46	61	30	32,5	clip de fijación para tubo rígido
8053669725	46	65,5	30	38,5	clip de fijación para tubo rígido
8053669740	46	74,5	30	50	clip de fijación para tubo rígido

La fijación de tubo rígido calibrado Transair® sólo es posible utilizando este clip, excluyendo cualquier otro modo distinto ● Este clip deberá montarse sobre un soporte rígido (perfil, conducto de cables) para permitir la dilatación, ya que permite el desplazamiento del tubo en su interior



80531001E
Tubo flexible

Modelo	Ø ext.	Ø int.	Presión máx.	Long. disponibles mt.	Radio
80531001E36	38	24	13 bars	0,410 - 1,5 - 2	100 mm
80531001E56	56	38	13 bars	1,150 - 2 - 3	400 mm



80536605
Racor de entrada recto, rosca macho



Polímero HR
rosca latón
tratado



80536698
Conjunto antilatigazo

Modelo	ØD	C	G	E	H
8053660516512	16,5	1/2	34	15	68
805366052512	25	1/2	44,5	15	70,5
805366052534	25	3/4	44,5	16	71,5
8053660540114	40	1 1/4	67	21,5	111,5
8053660540112	40	1 1/2	67	24,5	114,5

Conjunto anti-latigazo que comprende 2 cables y 4 mandos de bloqueo ● En el supuesto que el tubo flexible Transair® estuviera expuesto a un arrancamiento, este conjunto anti-latigazo le evita dar latigazos en caso de rotura ● Este tipo de dispositivo de seguridad está recomendado por la norma ISO 4414.



80536606
Unión doble igual



Polímero HR

Modelo	ØD	G	L
80536606165	16,5	34	120,5
8053660625	25	44,5	151,5
8053660640	40	67	205



80536676

Unión doble igual con purga

Polímero HR

Modelo	ØD	G	L
8053667625	25	44,5	151,5
8053667640	40	67	205



80536602

Codo igual

Polímero HR

Modelo	ØD	G	L
80536602165	16,5	34	58
8053660225	25	44,5	68
8053660240	40	67	107



80536612

Codo igual 45°

Polímero HR

Modelo	ØD	G	L
8053661225	25	44,5	57
8053661240	40	67	90



80536604

Te igual

Polímero HR

Modelo	ØD	G	L	H
8053660425	25	44,5	151,5	67,5
8053660440	40	67	205	102,5



80536625

Tapón de fin de línea, con purga

Polímero HR

Modelo	ØD	G	L	E	H
8053662525	25	44,5	75	33	47
8053662540	40	67	98,5	34,5	55



80536666

Reducción en línea enclavable

Polímero HR y aluminio

Modelo	ØD1	ØD2	G	L1	L2
8053666640	40	25	44,5	71,5	99



80534002

Válvula doble igual

Polímero HR

Modelo	ØD	G	L	N
8053400240	40	67	205	122



80534089

Válvula doble igual, con purga

Cuerpo latón zincado, tuercas polímero HR

Modelo	ØD	G	L	N
8053408925	25	44,5	152	108,5



80536662

Brida-Té de "instalación rápida"



Polímero HR

Modelo	ØD	E	G	H	L	N
8053666225	25	31	44,5	79,5	36	47,5
8053666240	40	37	57	119,5	72	74,5



80536662

Brida de reducción de "instalación rápida"



Polímero HR

Modelo	ØO1	ØO2	E	G	H	L	N
8053666225165	25	16,5	30,8	34	84	36	47,5
8053666240165	40	16,5	39	34	99,8	37,2	67,5
805366624025	40	25	39	44,5	95	37,2	67,5



80536661

Mini brida de "instalación rápida" con salida roscada



Polímero HR

Modelo	ØD	C	E	H	L	N
8053666125	25	1/2	31	51	36	47,5
8053666140	40	1/2	39,5	62	37,5	67,5



80536680

Toma mural con 1 salida hembra, rosca BSP cilíndrica



Latón y acero zincado

Modelo	ØD	C	G	H	K	N
80536680165	16,5	1/2	34	65	70,5	82
8053668025	25	1/2	44,5	81	70,5	82

Esta toma mural se ha concebido para ser instalada fácilmente: una vez fijada la toma mural a la pared, el tubo rígido de aluminio puede ser montado lateralmente



80536681

Toma mural con 2 salidas hembra, roscas BSP cilíndricas



Latón y acero zincado

Modelo	ØD	C	G	H	K	N
80536681165	16,5	1/2	34	65	74,5	82
8053668125	25	1/2	44,5	81	74,5	82

Esta toma mural se ha concebido para ser instalada fácilmente: una vez fijada la toma mural a la pared, el tubo rígido de aluminio puede ser montado lateralmente



80536698

Maleta de utillaje

Esta maleta simplifica la utilización y el transporte del utillaje. ● Comprende todas la herramientas necesarias para la instalación Transair®:

- Plantilla para taladrar
- Herramientas de taladrado (para tubo Ø40 mm y 25 mm)
- Corta tubos
- Herramienta para achaflanar
- Herramienta para desbarbar

08054

TUBOS CONDUCCION DE FLUIDOS PARA INSTALACIONES

COBRE

Ø ext. mm s/norma UNE 37-141-76	Diámetro Ø int. mm	Peso metro Kg/m	Presión servicio kg/cm ²
6	4	0,140	220
8	6	0,196	146
10	8	0,252	110
12	10	0,308	88
14	12	0,364	73
15	13	0,392	67
16	14	0,420	62
18	16	0,476	55
22	20	0,588	44
28	26	0,756	33
35	33	0,980	25
42	40	1,148	22

HIERRO

Ø nominal pulgadas	Ø exterior mm	Tubo acero soldado ST-37		Tubo acero sin soldadura ST-37		
		Espesor mm. según norma				
		ISO R-65	DIN 2440	DIN 2448	DIN 2440	DIN 2441
1/8	10,2	●	●	●	●	●
1/4	13,5	●	●	●	●	●
3/8	17,2	●	●	●	●	●
1/2	21,3	●	●	●	●	●
3/4	26,9	●	●	●	●	●
1	33,7	●	●	●	●	●
1 1/4	42,4	●	●	●	●	●
1 1/2	48,3	●	●	●	●	●
2	60,3	●	●	●	●	●
2 1/2	76,1	●	●	●	●	●
3	88,9	●	●	●	●	●
3 1/2	101,6	●	●	●	●	●
4	114,3	●	●	●	●	●
5	139,7	●	●	●	●	●
6	165,1	●	●	●	●	●

* Suministrables en negro (N) ó galvanizado (G)

POLIURETANO



8054PU

Modelo	Ø ext. mm	Ø int. mm	radio min. curv mm*	presión max trabajo	temp. trabajo	material
8054PU0425	4	2,5	10	8 bar**	-20 ~ +60°C	poliuretano
8054PU0640	6	4	15	8 bar**	-20 ~ +60°C	poliuretano
8054PU0805	8	5	20	8 bar**	-20 ~ +60°C	poliuretano
8054PU1085	10	6,5	27	8 bar**	-20 ~ +60°C	poliuretano
8054PU1208	12	8	35	8 bar**	-20 ~ +60°C	poliuretano

Suministrables en negro, azul, blanco, rojo, amarillo, verde, transparente y naranja

* Valores dados a una temperatura de 20°C

** Tolerancia de seguridad x 3 a 20°C

ACERO CIRCUITOS HIDRAULICOS

● Tubo de acero extrusionado en frío sin soldadura.

Modelo	Ø ext. mm	grueso pared
8054020615	6	1,5
8054020815	8	1,5
8054021020	10	2
8054021215	12	1,5
8054021220	12	2
8054021415	14	1,5
8054021420	14	2
8054021520	15	2
8054021615	16	1,5
8054021620	16	2
8054021820	18	2
8054022025	20	2,5
8054022220	22	2
8054022525	25	2,5
8054023030	30	3

POLIAMIDA (NYLON)



8054P

Modelo	Ø ext. mm	Ø int. mm	colores
8054P04020	4	2	blanco
8054P04025	4	2,5	blanco, azul, negro
8054P05030	5	3	blanco
8054P06040	6	4	blanco, azul, negro
8054P08060	8	6	blanco, azul, negro
8054P10075	10	7,5	blanco, azul, negro
8054P10080	10	8	blanco
8054P12090	12	9	blanco, azul, negro
8054P12100	12	10	blanco
8054P151200	15	12	blanco
8054P16130	16	13	blanco, azul, negro



8054PU

Bitubo de poliuretano
TFU ● Rollos de 20 mts.



8054TCU

Tubo espiral de poliuretano, simple, doble y triple TCU

Modelo	Ø ext.	Ø int.	color
8054PU24025	4	2,5	negro
8054PU26040	6	4	negro
8054PU28050	8	5	negro

Modelo	Ø ext.	Ø int.	nº tubos	color
8054PUES40	4	2,5	simple	negro
8054PUES60	6	4	simple	negro
8054PUES80	8	5	simple	negro
8054PUDO40	4	2,5	doble	negro
8054PUDO60	6	4	doble	negro
8054PUTR40	4	2,5	triple	negro

08055 LATIGUILLOS



8055ST

Latiguillos para agua.
Presión max. 18 Bars

Recoros	Longitudes cm						
	20	25	30	35	40	50	60
M3/8 H3/8	●	●	●	●	●	●	●
M3/8 H1/2	●	●	●	●	●	●	●
H3/8 M3/8	●	●	●	●	●	●	●
H1/2 H1/2	●	●	●	●	●	●	●
M1/2 H3/8	●	●	●	●	●	●	●
M1/2 H1/2	●	●	●	●	●	●	●
M3/8 H1/2	●	●	●	●	●	●	●

**PODEMOS SUMINISTRAR CUALQUIER TIPO
DE LATIGUILLO HIDRAULICO EN 24 HORAS**

08056 ENROLLADORES DE TUBOS



8056HR01

Modelo	mt. manguera	Ø manguera mm	Ø caract.
8056HR01*	30	6,5 x 10	base giratória
8056HR02*	30	8,5 x 12,5	base giratória

* Con manguera de poliuretano reforzada



80568128



80567778

Modelo	mt. manguera	Ø manguera mm	Ø caract.
80568128	10 + 12	8	tubo poliuretano
80567778	6 + 1,5	8	tubo poliuretano

8057

TRATAMIENTO DE AIRE

FILTRO+REGULADOR+LUBRICADOR



Sistema modular 3 piezas

- Con soportes para montaje en panel
- Filtraje estándar 5µ. Opción 2, 10, 20, 40, 70 y 100µ.

Modelo**	Conexión	*Caudal NI/min	***Campo regulación	**Purga	filtraje
8057AC1000-M5	M5	90	0,5-7 bar	manual	
8057EAC2000-F01	G1/8	500	0,5-8,5 bar	manual	
8057EAC2000-F02-X64	G1/4	500	0,5-8,5 bar	manual	5 micras
8057EAC3000-F03	G3/8	2000	0,5-8,5 bar	manual	(opción: 2, 10, 20, 40, 70 y 100µ)
8057EAC4000-F04	G1/2	4000	0,5-8,5 bar	manual	
8057EAC4000-F06	G3/4	4500	0,5-8,5 bar	manual	
8057EAC5000-F06	G3/4	5000	0,5-8,5 bar	manual	
8057EAC6000-F10	G1	7000	0,5-8,5 bar	manual	

* Condiciones: presión de alimentación 7 bar

** Si se desea con purga automática incorporada, debe añadirse una D al final de la referencia correspondiente

*** Si se desea trabajar con una presión de alimentación de 16 bar, y un campo de regulación de 0-10 bar, debe añadirse a la referencia, el subfijo X-425

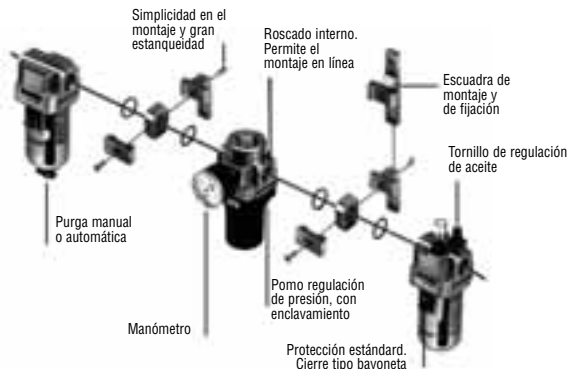

FILTRO/REGULADOR+LUBRICADOR



Sistema modular 2 piezas

- Con soportes para montaje en panel
- Filtraje estándar 5µ. Opción 2, 10, 20, 40, 70 y 100µ.

Modelo**	Conexión	*Caudal NI/min	***Campo regulación	**Purga	filtraje
8057AC1010-M5	M5	90	0,5-7 bar	manual	
8057EAC2010-F01	G1/8	500	0,5-8,5 bar	manual	
8057EAC2010-F02-X64	G1/4	500	0,5-8,5 bar	manual	5 micras
8057EAC3010-F03	G3/8	1700	0,5-8,5 bar	manual	(opción: 2, 10, 20, 40, 70 y 100µ)
8057EAC4010-F04	G1/2	3000	0,5-8,5 bar	manual	
8057EAC4010-F06	G3/4	3000	0,5-8,5 bar	manual	

* Condiciones: presión de alimentación 7 bar

** Si se desea con purga automática incorporada, debe añadirse una D al final de la referencia correspondiente

FILTROS



Filtros modulares 5µ

Sistema modular ● Purga manual o automática ● Protección metálica del vaso, de 3/8-1" ● Filtraje estándar 5µ. Opción 2, 10, 20, 40, 70 y 100µ.

Modelo**	Conexión	*Caudal NI/min	Volumen vaso cm	**Purga	Grado de filtraje
8057AF1000-M5	M5	110	4	manual	5 micras (opción: 2, 10, 20, 40, 70 y 100µ)
8057EAF2000-F01	G1/8	750	15	manual	
8057EAF2000-F02-X64	G1/4	750	15	manual	
8057EAF3000-F03	G3/8	1450	20	manual	
8057EAF4000-F04	G1/2	3900	45	manual	
8057EAF4000-F06	G3/4	3900	45	manual	
8057EAF5000-F06	G3/4	6500	130	manual	
8057EAF6000-F10	G1	9800	130	manual	

* Condiciones: presión de alimentación 7 bar

** Si se desea con purga automática incorporada, debe añadirse una D al final de la referencia correspondiente

*** Si se desea trabajar con una presión de alimentación de 16 bar, y un campo de regulación de 0~10 bar, debe añadirse a la referencia, el subfijo X-425

Escuadras de fijación para filtros

Serie 2000	Serie 3000	Serie 4000-F04	Serie 4000-F06	Serie 5000-6000
8057B240	8057B340	8057B440	8057B540	8057B640



Filtros fino micrónico 0,3µ

Sistema modular ● Grado de separación: más del 99,9% ● Filtraje 0,3µ.

Modelo**	Conexión	*Caudal NI/min	Eliminación niebla aceite	Purga	Grado de filtraje
8057EAFM2000-F02-X64	G1/4	200	99,9% o más	manual	0,3 micras
8057EAFM3000-F03	G3/8	450	99,9% o más	manual	0,3 micras
8057EAFM4000-F04	G1/2	1100	99,9% o más	manual	0,3 micras
8057EAFM4000-F06	G3/4	1100	99,9% o más	manual	0,3 micras

* Condiciones: presión de alimentación 7 bar



Filtros submicrónico 0,01µ coalescente

Sistema modular ● Grado de separación: más del 99,9% ● Filtraje 0,01µ.

Modelo**	Conexión	*Caudal NI/min	Eliminación niebla aceite	Purga	Grado de filtraje
8057EAFD2000-F02-X64	G1/4	200	99,9% o más	manual	0,3 micras
8057EAFD3000-F03	G3/8	450	99,9% o más	manual	0,3 micras
8057EAFD4000-F04	G1/2	1100	99,9% o más	manual	0,3 micras
8057EAFD4000-F06	G3/4	1100	99,9% o más	manual	0,3 micras

* Condiciones: presión de alimentación 7 bar

08057

TRATAMIENTO DE AIRE

REGULADORES DE PRESION



- Sistema modular
- Con enclavamiento mecánico

Modelo**	Conexión	*Caudal NI/min	Conexión manómetro	**Campo regulación
8057AR1000-M5	M5	90	G1/16	0,5~7 bar
8057EAR2000-F01	G1/8	500	G1/8	0,5-8,5 bar
8057EAR2000-F02	G1/4	500	G1/8	0,5-8,5 bar
8057EAR2500-F02	G1/4	1800	G1/8	0,5-8,5 bar
8057EAR3000-F03	G3/8	2800	G1/8	0,5-8,5 bar
8057EAR4000-F04**	G1/2	4300	G1/4	0,5-8,5 bar
8057EAR4000-F06**	G3/4	4300	G1/4	0,5-8,5 bar
8057EAR5000-F06**	G3/4	7000	G1/4	0,5-8,5 bar
8057EAR6000-F10**	G1	9000	G1/4	0,5-8,5 bar

* Condiciones: presión de alimentación 7 bar

** Si se desea trabajar con una presión de alimentación de 16 bar, y un campo de regulación de 0~10 bar, debe añadirse a la referencia, el subfijo X-425

Reguladores de baja presión (0,2~2 bar)

Modelo**	Conexión	Conexión manómetro	Campo regulación
8057AR1000-M5-1	M5	G1/16	0,2~2 bar
8057EAR2000-F02-1	G1/4	G1/8	0,5-8,5 bar
8057EAR3000-F03-1	G3/8	G1/8	0,5-8,5 bar
8057EAR4000-F04-1	G1/2	G1/4	0,5-8,5 bar

Reguladores de presión con válvula antirretorno incorporada

- Sistema modular
- Con enclavamiento mecánico

Modelo**	Conexión	Secc. efectiva mm ² OUT-IN	Conexión manómetro	Campo regulación
8057AR1000-M5	M5	2,8	G1/16	0,5~7 bar
8057EAR2060-F01	G1/8	6	G1/8	1-8,5 bar
8057EAR2060-F02	G1/4	6,5	G1/8	0,5-8,5 bar
8057EAR3060-F02	G1/4	26	G1/8	0,5-8,5 bar
8057EAR3060-F03	G3/8	31	G1/8	0,5-8,5 bar
8057EAR4060-F04	G1/2	84	G1/4	0,5-8,5 bar

Reguladores de presión de precisión

- Sistema modular
- Precisión de 0,01 bar.
- Con enclavamiento mecánico

Modelo**	Conexión	*Caudal NI/min	Conexión manómetro	**Campo regulación	Precisión
8057EARP3000-F02	G1/4	600	G1/8	0,05-3 bar	0,01 bar

Escuadras de fijación para filtros/reguladores y reguladores de presión

Serie 1000	Serie 2000	Serie 3000	Serie 4000	Serie 5000-6000
8057B120	8057B220	8057B320	8057B420	8057B640

FILTRO REGULADOR



- Sistema modular
- Regulador de presión con enclavamiento mecánico
- Filtraje estándar 5µ

Modelo**	Conexión	*Caudal NI/min	Campo regulación	**Purga	Grado filtraje
8057AW1000-M5	M5	90	0,5-7 bar	manual	5 micras (opción: 2, 10, 20, 40, 70 y 100µ)
8057EAW2000-F01	G1/8	500	0,5-8,5 bar	manual	
8057EAW2000-F02-X64	G1/4	500	0,5-8,5 bar	manual	
8057EAW3000-F03	G3/8	1550	0,5-8,5 bar	manual	
8057EACW4000-F04	G1/2	2800	0,5-8,5 bar	manual	
8057EACW4000-F06	G3/4	4000	0,5-8,5 bar	manual	

* Condiciones: presión de alimentación 6 bar

** Si se desea con purga automática incorporada, debe añadirse una D al final de la referencia correspondiente

Escuadras de fijación para filtros/reguladores y reguladores de presión

Serie 1000	Serie 2000	Serie 3000	Serie 4000
8057B120	8057B220	8057B320	8057B420

LUBRICADORES



- Sistema modular
- Permiten ser llenados de aceite, sin eliminar la presión de red

Modelo**	Conexión	*Caudal NI/min	Volumen vaso cm ³	Aceite recom.
8057AL1000-M5	M5	155	7	ISO VG32
8057EAL2000-F01	G1/8	1550	25	
8057EAL2000-F02-X64	G1/4	1550	29	
8057EAL3000-F03	G3/8	100	50	
8057EAL4000-F04**	G1/2	7800	130	
8057EAL4000-F06**	G3/4	7800	130	
8057EAL5000-F06**	G3/4	10000	130	
8057EAL6000-F10**	G1	10000	130	

* Condiciones: presión de alimentación 6 bar

** Si se desea trabajar con una presión de alimentación de 16 bar, y un campo de regulación de 0-10 bar, debe añadirse a la referencia, el subfijo X-425

Escudras de fijación para filtros y lubricadores

Serie 2000	Serie 3000	Serie 4000-F04	Serie 4000-F06	Series 5000-6000
8057B240	8057B340	8057B440	8057B540	8057B640

ACCESORIOS PARA ELEMENTOS MODULARES



8057Y10

Bloque de unión espaciador. Se utiliza para unir dos elementos entre sí.

Modelo	Aplicable a
8057Y10	1000
8057Y20	2000
8057Y30	3000
8057Y40	4000
8057Y50	4000-F06
8057Y60	5000-6000



8057Y10L

Escuadra de fijación tipo L. Se utiliza para unir dos elementos entre sí y fijar el conjunto.

Modelo	Referencia grapa L	Aplicable a
8057Y10L	B110L	1000
8057Y20L	B210L	2000
8057Y30L	B310L	3000
8057Y40L	B410L	4000
8057Y50L	B510L	4000-F06
8057Y60L	B610L	5000-6000



8057Y10T

Escuadra de fijación tipo T. Se utiliza para unir dos elementos entre sí y fijar el conjunto.

Modelo	Referencia grapa T	Aplicable a
8057Y10T	B110T	1000
8057Y20T	B210T	2000
8057Y30T	B310T	3000
8057Y40T	B410T	4000
8057Y50T	B510T	4000-F06
8057Y60T	B610T	5000-6000



8057Y11M5

Bloque de unión y derivación. Se utiliza para unir dos elementos entre sí y fijar el conjunto.

Modelo	Conexión	Aplicable a
8057Y11M5	M5	1000
8057Y21F02	G1/4	2000
8057Y31F02	G1/4	3000
8057Y41F03	G3/8	4000
8057Y51F03	G3/8	4000-F06
8057Y61F04	G1/2	5000-6000



8057E20F02

Adaptador a tubería. Para una fácil instalación y posterior mantenimiento.

Modelo	Conexión	Aplicable a
8057E20F02	G1/4	2000
8057E30F03	G3/4	3000
8057E40F04	G1/2	4000
8057E40F06	G3/4	4000
8057E50F06	G3/4	4000-F06
8057E60F010	G1	5000-6000



8057EAKM2000F02

Toma de derivación modular con válvula antirretorno. Ha sido diseñada para prevenir el retorno de aire lubricado o no lubricado, procedente de la salida, al realizar una descarga del circuito.

Modelo	Conexión	Aplicable a
8057EAKM2000F02	G1/4	2000
8057EAKM3000F02	G1/4	3000
8057EAKM4000F02	G3/8	4000

08057

TRATAMIENTO DE AIRE

PRESOSTATOS

Presostato modular



8057IS1000M

8057IS1000E

Modelo	Aplicable a	Rango de conmutación	Tensión (CA-CC)
8057IS1000M2YLX201	2000	1~ 4bar	12V
8057IS1000M3YLX201	3000	1~ 4bar	24V
8057IS1000M4YLX201	4000	1~ 4bar	48V
8057IS1000M5YLX201	4000-F06	1~ 4bar	100V
8057IS1000M6YLX201	5000-6000	1~ 4bar	

Modelo	Aplicable a	Rango de conmutación	Tensión (CA-CC)
8057IS1000E2F01YX201	2000	1~ 4bar	12V
8057IS1000E2F02YX201	2000	1~ 4bar	24V
8057IS1000E3F03YX201	3000	1~ 4bar	48V
8057IS1000E4F04YX201	4000-F04	1~ 4bar	100V
8057IS1000E4F06YX201	4000-F04	1~ 4bar	

VALVULAS

Válvulas 3/2 de mando manual y con el enclavamiento de seguridad

● Serie modular ● Compacta de gran caudal y mínima pérdida de carga, gracias a sus sistema de clapet plano ● La maneta indica la dirección del flujo.

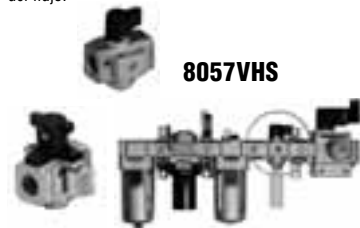

8057VHS

Con enclavamiento de seguridad

Modelo	Conexión	Conexión escape	Paso efectivo (l/min) P-A (A-R)	Aplicable a serie
8057VHS2000-F01	G1/8	G1/8	551(600)	2000
8057VHS2000-F02	G1/4	G1/8	767(876)	2000
8057VHS3000-F03	G3/8	G1/4	1692(1584)	3000
8057VHS4000-F04	G1/8	G1/8	3119(2785)	4000-F04

Válvula con enclavamiento de seguridad

8057VHS2500-F01-X116	G1/8	G1/8	551(600)	2000
8057VHS2500-F02-X116	G1/4	G1/8	767(876)	2000
8057VHS3500-F03-X116	G3/8	G1/4	1692(1584)	3000
8057VHS4500-F04-X116	G1/2	G3/8	3119(2785)	4000
8057VHS5500-F06-X116	G3/4	G1/2	6012(1800)	5000-6000
8057VHS5500-F010-X116	G1	G1/2	7104(2184)	5000-6000

Válvulas de apertura progresiva ● Serie modular ● Tiene como misión, poner bajo presión un circuito neumático, de una manera progresiva, de esta forma, el aire penetrará en las válvulas de potencia y los cilindros, paulativamente, evitando accidentes a causa de movimientos muy rápidos e incontrolados.

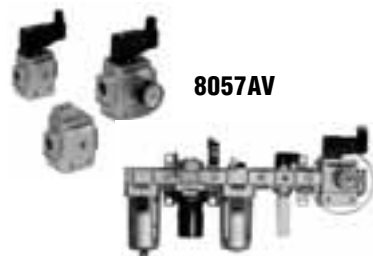

8057AV

Modelo	Tensión	Conexión escape	Caudal (NI/min) P-A (A-R)	Aplicable a serie
Accionamiento eléctrico				
8057AV2000-F02-4YZ	220Vca	G1/4	1170(1365)	2000
8057AV2000-F02-4YZ	24Vcc	G1/4	1170(1365)	2000
8057AV3000-F03-4YZ	220Vca	G3/8	2165(2840)	3000
8057AV3000-F03-4YZ	24Vcc	G3/8	2165(2840)	3000
8057AV4000-F04-4YZ	220Vca	G1/2	3545(4415)	4-F04000
8057AV4000-F04-4YZ	24Vcc	G1/2	3545(4415)	4-F04000
Accionamiento neumático				
8057AV2000-F02-4YZ	-	G1/4	1170(1365)	2000
8057AV3000-F03-4YZ	-	G3/8	2165(2840)	3000
8057AV4000-F04-4YZ	-	G1/2	3545(4415)	4000-F04

MANOMETROS



Manómetro digital con alarma

- Indicador digital del límite de presión mínimo programado
- Valor de presión en 5 unidades diferentes
- Indicador previo de alarma



Manómetro digital compacto

- Compacto y ligero
- Gran manejabilidad y portabilidad
- Valor de la presión en diferentes unidades: MPa, Kgf/cm², PSI, bar
- Display

luminosos para facilitar su lectura en lugares con escasez de luz

- Indicador digital de la visualización de presión máxima y mínima
- Autocalibración de la presión atmosférica como punto 0
- Función de autoapagado.

Modelo	Conexión	Rango (bar)	Montaje/ Ø esfera
8057G27-10-R1	G1/16	0-10	dorsal Ø26
8057G27-20-R1	G1/16	0-20	dorsal Ø26
8057K8-2,5-50W	G1/8	0-2,5	dorsal Ø50
8057K8-10-50W	G1/8	0-10	dorsal Ø50
8057K8-2,5-40W	G1/8	0-2,5	dorsal Ø40
8057K8-10-40W	G1/8	0-10	dorsal Ø40
8057K4-2,5-50W	G1/4	0-2,5	dorsal Ø50
8057K4-10-50W	G1/4	0-10	dorsal Ø50
8057K8-2,5-50PW	G1/8	0-2,5	Montaje en panel Ø50
8057K8-10-50PW	G1/8	0-10	
8057K4-2,5-50PW	G1/4	0-2,5	
8057K4-10-50PW	G1/4	0-10	

Modelo	Conexión	Rango presión	Tensión trabajo	Salida
8057GS40-01	G1/8	0-9,8 bar	12 a 24 Vcc (rizado: ≤+10%)	Colector abierto 30V, 80mA (NPN)

Modelo	Aplicable a tubo Ø	Rango presión (bar)	Alimentación Vcc	Visualiz. de presión
8057PPA100-04	Ø 4	-1-10 (general)	3 Vcc (2 pilas de 1,5V)	3 dígitos, display LCD con luz)
8057PPA100-06	Ø 6	-1~0,1 (para vacío)		
8057PPA101-04	Ø 4	-0,1~1 (p/baja presión)		
8057PPA101-06	Ø 6	-0,1~1		
8057PPA102-04	Ø 4	-0,1~1		
8057PPA102-06	Ø 6	-0,1~1		

Accesorios - soporte fijación

Referencia 8057PPA-B

Confirmación de presión en líneas



Confirmación de presión regulada por un regulador



Soporte de fijación

SEPARADORES DE AGUA



Separador de agua

- Elimina el 99% del agua
- Con purga automática incorporada

Modelo	Conexión	Caudal máx. (NL/min)	Aplicable a compresor (Cv) Kw	Cartucho filtrante recambio
8057EAMG350-F04D	G1/2	1500	(15) 11	AMG-EL350
8057EAMG450-F06D	G3/4	2200	(20) 15	AMG-EL450
8057EAMG550-F10D	G1	3500	(30) 22	AMG-EL550
8057EAMG650-F14D	G1 1/2	6000	(50) 37	AMG-EL650
8057EAMG850-F20D	G2	12000	(100) 75	AMG-EL850

08057

TRATAMIENTO DE AIRE

SECADORES DE AIRE



Secadores de aire de membrana

- No necesita alimentación exterior para su funcionamiento
- Salida posterior del aire húmedo de purga
- No hay descarga de condensados
- No contiene Freon
- Posibilidad de montaje modular serie FRL
- Indicador de punto de rocío
- Múltiples aplicaciones: Aparatos médicos, instrumentos de precisión, instrumentos de análisis, corte por láser, colchones de aire.

Modelo	Conexión G (PF)	Caudal purgado NI/min	Caudal de salida NI/min	Posibilidad conex. modular a serie	Temper. pto. de rocío
8057IDG5-F01	1/8	12	50	2000	-20°C
8057IDG10-F02	1/4	25	100	3000	-20°C
8057IDG20-F02	1/4	50	200	3000	-20°C
8057IDG30-F03	3/8	75	300	4000	-20°C
8057IDG50-F03	3/8	125	500	4000	-20°C
8057IDG5H-F01	1/8	6	50	2000	-15°C
8057IDG10H-F02	1/4	11	100	3000	-15°C
8057IDG20H-F02	1/4	22	200	3000	-15°C
8057IDG30H-F03	3/8	35	300	4000	-15°C
8057IDG50H-F03	3/8	60	500	4000	-15°C
8057IDG30H-F03	3/8	25	75	4000	-40°C
8057IDG50H-F03	3/8	40	110	4000	-40°C

Escuadras de fijación

Serie IDG5	Serie IDG10	Serie IDG20	Serie IDG30-50
8057BM59	8057BM61	8057BM63	8057BM64

FILTROS DE RED



Filtros de gran tamaño

- Gran caudal
- Con purga automática incorporada

Modelo	Conexión	Caudal máx. l/min	Capacidad del vaso	Cartucho filtrante recambio
8057EAF811-14	G 1 1/2	8000	180 cm ³	5 micras (opción: 5, 20, 40, 70 y 100µ)
8057EAF911-20	G 2	15000	180 cm ³	



Filtros de línea

- Se montan habitualmente en las redes principales de aire comprimido

Modelo	Conexión	Caudal máx. l/min	Grado de filtración	Cartucho filtrante recambio
8057EAF8B-F04D	G1/2	1500	3 micras	AFF-EL8B
8057EAF11B-F06D	G3/4	220	3 micras	AFF-EL11B
8057EAF22B-F10D	G1	3500	3 micras	AFF-EL22B
8057EAF37B-F14D	G1 1/2	6000	3 micras	AFF-EL37B
8057EAF75B-F20D	G2	12000	3 micras	AFF-EL75B



Filtros finos micrónicos

- Se montan habitualmente en las redes principales de aire comprimido, para retener residuos de aceite procedentes del compresor

Modelo	Conexión	Caudal máx. l/min	Grado de filtración	Cartucho filtrante recambio
8057EAM450-F06D	G3/4	2200	0,3 micras	AM-EL450
8057EAM550-F10D	G1	3500	0,3 micras	AM-EL550
8057EAM650-F14D	G1 1/2	6000	0,3 micras	AM-EL650
8057EAM850-F20D	G2	12000	0,3 micras	AM-EL850



Filtros submicrónicos coalescentes

- Para filtrar y retener partículas en estado de aerosol



Microfiltros con indicación de saturación

- Para retención de partículas en estado de aerosol ● Posee una indicación de nivel de saturación, y la da por medio de un cambio en su color, de blanco a rojo, a medida que crece su nivel de saturación



Microfiltros para eliminación de olores

- Eliminan los olores a base de carbón activado ● El cartucho consta de 13 capas de carbón, en lugar de las dos usualmente utilizadas ● Estas unidades han sido

diseñadas para su uso principalmente en industrias de alimentación, farmacéuticas, aparatos para respiración y aquellas aplicaciones donde los olores deben ser eliminados

Modelo	Conexión	Caudal máx. MI/min	Grado de filtración	Cartucho filtrante recambio
8057EAMD450-F06D	G3/4	2200	0,01 micras	AM-EL450
8057EAMD550-F10D	G1	3500	0,01 micras	AM-EL550
8057EAMD650-F14D	G1 1/2	6000	0,01 micras	AM-EL650
8057EAMD850-F20D	G2	12000	0,01 micras	AM-EL850

Modelo	Conexión	Caudal máx. MI/min	Grado de filtración	Cartucho filtrante recambio
8057EAME450-F06D	G3/4	2200	0,01 micras	AM-EL450
8057EAME550-F10D	G1	3500	0,01 micras	AM-EL550
8057EAME650-F14D	G1 1/2	6000	0,01 micras	AM-EL650
8057EAME850-F20D	G2	12000	0,01 micras	AM-EL850

Modelo	Conexión	Caudal máx. MI/min	Grado de filtración	Cartucho filtrante recambio
8057EAMF450-F06D	G3/4	2200	0,01 micras	AM-EL450
8057EAMF550-F10D	G1	3500	0,01 micras	AM-EL550
8057EAMF650-F14D	G1 1/2	6000	0,01 micras	AM-EL650
8057EAMF850-F20D	G2	12000	0,01 micras	AM-EL850

REGULADORES DE PRESIÓN DE PRECISION



Reguladores de presión, miniatura

- Dimensiones reducidas. Compacto ● Óptimas características de caudal

Modelo	IN	Conexión OUT	Campo de regulación
8057ARJ1020F-M5-06	M5	tubo Ø 6 mm	1-7bar
8057ARJ210-M5	G 1/8	M5	2-7bar



Reguladores de presión de gran caudal

- Mantenimiento constante del valor prefijado ● Compensado en caudal y presión

Modelo	0,5-8,5 bar	0,2-2 bar	Conexión	Caudal* NI/min	Conexión manómetro
8057EAR...	425-F04	425-F04	G1/2	8000	G1/4
8057EAR...	625-F06	635-F06	G3/4	14000	G1/4
8057EAR...	625-F10	635-F10	G1	14000	G1/4
8057EAR...	825-F14	835-F14	G1 1/2	18000	G1/4
8057EAR...	925-F20	935-F20	G2	22000	G1/4

* Condiciones: presión de alimentación 7 bar.

08057

TRATAMIENTO DE AIRE

REGULADORES DE PRESION DE PRECISION



Reguladores de presión de precisión

- Gran precisión en la regulación

Modelo	Campo de regulación bar	Conexión/mando	Caudal NI/min
8057EIR200-F02	0,02~2	G1/4; manual	450
8057EIR201-F02	0,05~4	G1/4; manual	580
8057EIR202-F02	0,05~7	G1/4; manual	700
8057EIR400-F04-P	0,1~2	G1/2; manual	>3000
8057EIR401-F04-P	0,1~4	G1/2; manual	>3000
8057EIR402-F04-P	0,1~7	G1/2; manual	>3000
8057EIR412-F04	0,1~7	G1/2; pilotado	>3000



Reguladores de presión de gran precisión

- Construcción modular
- Nueva generación que mejora al actual IR200: 14% en tamaño, 6% en peso, +20% en caudal, x6 caudal de alivio

Modelo	Campo de regulación	Conexión	Sensibilidad FS máx	Repetibilidad FS máx
8057IR2000-F02	0,05~2,0 bar	G1/4	0,2%	0,5%
8057IR2010-F02	0,05~4,1 bar	G1/4	0,2%	0,5%
8057IR2020-F02	0,05~8,2 bar	G1/4	0,2%	0,5%

TRANSDUCTORES



Transductor proporcional de presión

- Alta sensibilidad, gran precisión 0,001 bar
- Señal de mando de 0-10V ó 4-20mA
- Perfecta linealidad tensión-presión o intensidad-presión

Modelo	Campo de regulación bar.	Señal de mando eléctrico	Caudal NI/min	Conexión
8057EIT200-F303B	0,05~1	0-10Vcc 3 hilos	600	G3/8
8057EIT201-F303B	0,05~5	0-10Vcc 3 hilos	600	G3/8
8057EIT202-F303B	0,05~8	0-10Vcc 3 hilos	600	G3/8
8057EIT402-F304B	0,05~9	0-10Vcc 3 hilos	3000	G1/2
8057EIT200-F003B	0,05~1	4~20Vcc 2 hilos	600	G3/8
8057EIT201-F003B	0,05~5	4~20Vcc 2 hilos	600	G3/8
8057EIT202-F003B	0,05~8	4~20Vcc 2 hilos	600	G3/8
8057EIT402-F004B	0,05~9	4~20Vcc 2 hilos	3000	G1/2



Transductor proporcional de presión

- Nueva generación
- Consumo de aire 0 NI/min, una vez conseguido el equilibrio de presiones a la salida
- Con indicador de presión digital
- Protección IP65
- Dos tipos de salida eléctrica a elegir: Analógica (1-5Vcc), Digital PNP ó NPN

Modelo	Señal de entrada Señal de salida	Campo de regulación bar.	Conexión
8057ITV2010-01F3BN2	4~20mA/Analógica 1~5Vcc	0,05~1,0	G3/8
8057ITV2010-03F3BN2	4~20mA/PNP	0,05~1,0	G3/8
8057ITV2010-31F3BN2	0~10mA/Analógica 1~5Vcc	0,05~1,0	G3/8
8057ITV2010-33F3BN2	0~10Vcc/PNP	0,05~1,0	G3/8
8057ITV2010-01F3BN2	4~20mA/Analógica 1~5Vcc	0,05~5,1	G3/8
8057ITV2010-03F3BN2	4~20mA/PNP	0,05~5,1	G3/8
8057ITV2010-31F3BN2	0~10mA/Analógica 1~5Vcc	0,05~5,1	G3/8
8057ITV2010-33F3BN2	0~10Vcc/PNP	0,05~5,1	G3/8
8057ITV2010-01F3BN2	4~20mA/Analógica 1~5Vcc	0,05~9,2	G3/8
8057ITV2010-03F3BN2	4~20mA/PNP	0,05~9,2	G3/8
8057ITV2010-31F3BN2	0~10mA/Analógica 1~5Vcc	0,05~9,2	G3/8
8057ITV2010-33F3BN2	0~10Vcc/PNP	0,05~9,2	G3/8

CENTRALES DE LUBRICACION



Sistemas de lubricación centralizada

- Una sola central permite lubricar líneas completas de producción
- Lubricación constante, independiente de la presión
- Reducción notable de costes de mantenimiento y del consumo de aceite
- Montaje en línea

Modelo	Conexión	Caudal lubricado de aire l/min	Tamaño partícula aceite	Capacidad del depósito	Aceite recomend.
8057EALDU600-10-S1	G1	90~600	0,3~2 micras	2 l.	32 cSt/40°C
8057EALDU900-20-S1	G2	250~15000	0,3~2 micras	5 l.	32 cSt/40°C

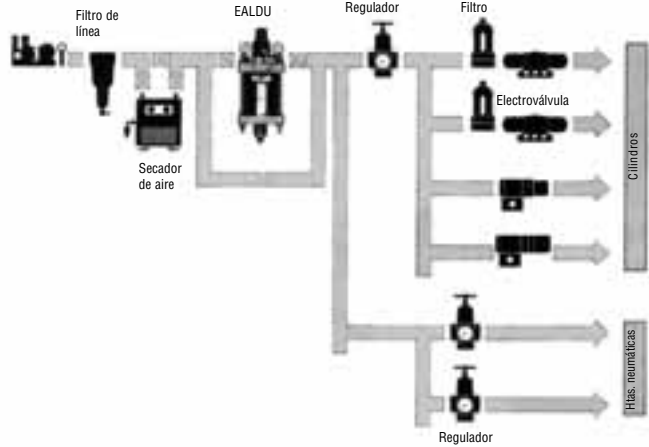

Sistemas de lubricación sin caída de presión

- Lubricación centralizada para redes de aire con importantes consumos
- Una sola central permite lubricar líneas completas de producción
- Lubricación constante, independiente de la presión
- Reducción notable de costes de mantenimiento
- Montaje en línea

Modelo	Conexión	Volumen lubricado aire m ³ /min	Tamaño partícula aceite	Capacidad del depósito	Aceite recomend.
8057EALB900-00-14-S1	Entrada 1/4" Salida 1/2"	5~60	0,3~2 micras	5 l.	32 cSt/40°C

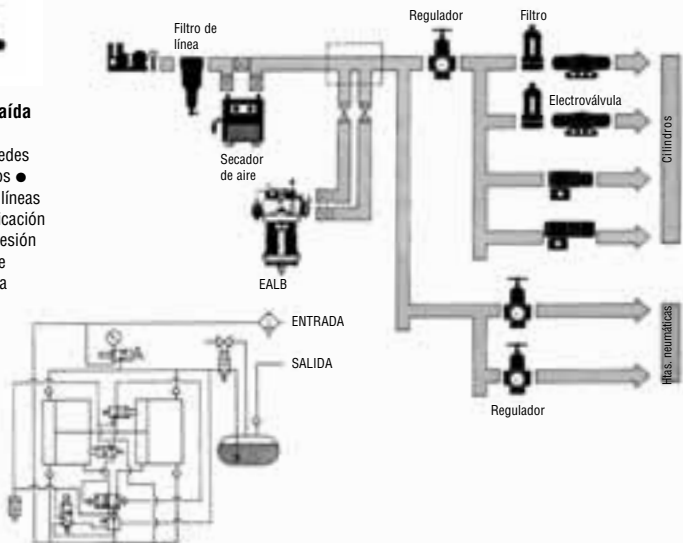

08057

TRATAMIENTO DE AIRE

PURGAS AUTOMATICAS



Purga automática

- Aplicables en finales de línea o en depósitos de condensados

Modelo	Conexión	Conexión en la descarga	Capacidad del condensado
8057EAD402-F04	G1/2	G3/8	30 cm ³



Purga automática

- Para condiciones de trabajo extremas
- Aplicables en finales de línea o en depósitos de condensados

Modelo	Conexión	Conexión en la descarga	Capacidad del condensado
8057EAD600-F10	G1	G1	350 cm ³



Purga automática de gran capacidad

- Descarga condensados de 400 cc/min
- Gran resistencia ante suciedad

Modelo	Conexión	Conexión en la descarga	Capacidad condensado	Accesorios Brida amarre
8057ADH400-F04	G1/2	G1/2	400 cc/min	BM58

MULTIPLICADOR DE PRESION



Modelo	Tipo de ajuste	Caudal NI/min	Conexión	Símbolo
8057EVBA1110-F02	Manual, hasta 20 bar	400	G1/4	Ajuste manual
8057EVBA2100-F03	Manual, hasta 10 bar	1000	G3/8	
8057EVBA2200-F03	Pilotado, hasta 10 bar	1000	G3/8	Ajuste pilotado
8057EVBA4100-F04	Manual, hasta 10 bar	1900	G1/2	
8057EVBA4200-F04	Pilotado, hasta 10 bar	1900	G1/2	
8057EVBA4100-F04-X16	Manual, hasta 16 bar	1900	G1/2	

Multiplicador de presión, regulable

- Funcionamiento totalmente neumático
- Incrementa la presión de la red principal a un valor regulable que, como máximo puede ser tan alto como dos veces la presión de red
- Bajo nivel de ruidos

Accesorios

Modelo	Manómetro	Silenciador
8057EVBA1000	G27-20-R1	AN200-02
8057EVBA2000	VBA2G	AN300-03
8057EVBA3000	K8-10-50W	AN400-04

